



► **Arbeitsaufgabe – Beispiel "Büromöbel"**

zu Kapitel 3.2

zu

AUSBILDUNG GESTALTEN:

Holzmechaniker/Holzmechanikerin.

Umsetzungshilfen und Praxistipps.

Hrsg.: BIBB. Bonn 2017

Grundriss

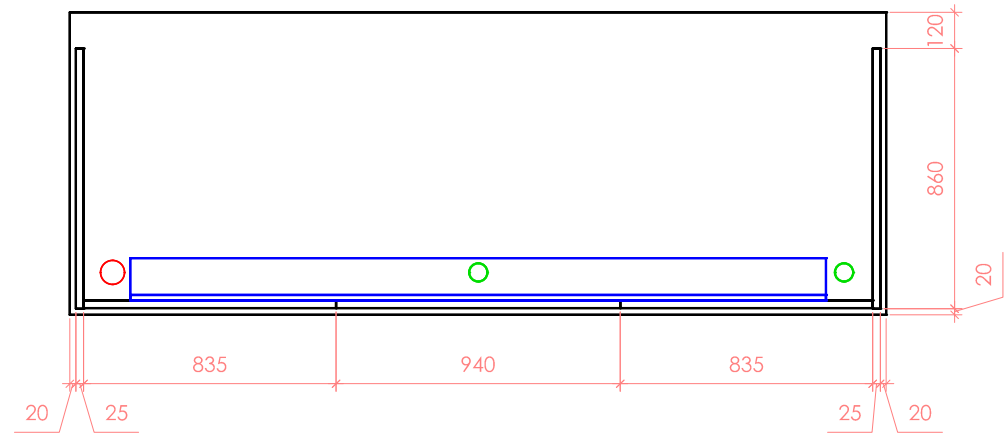
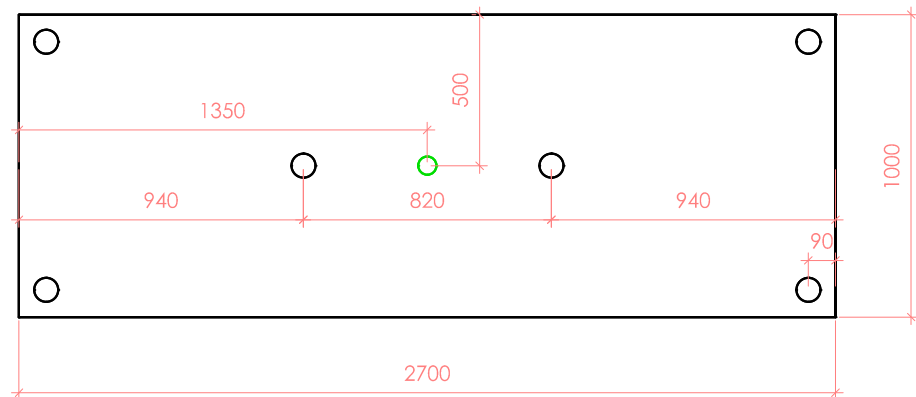
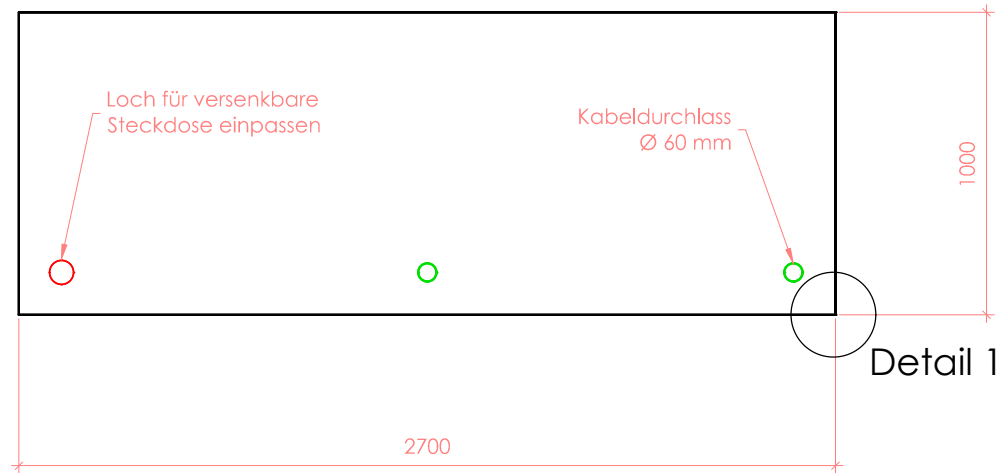

Detail 1

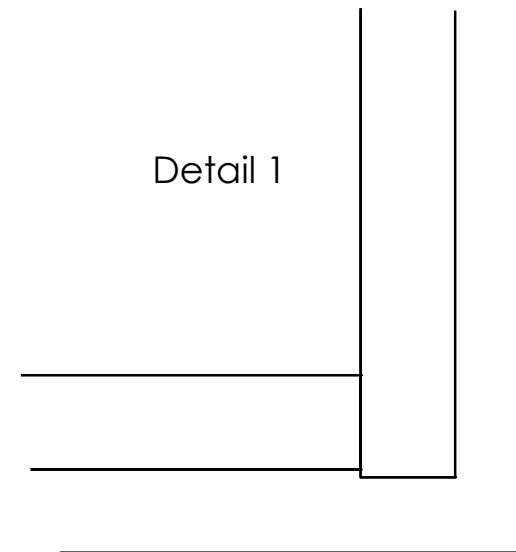

Projekt:
Altmeier Büroeinrichtung

Messe:

Datum:

Kunde:

Halle: Stand-Nr:

Zeichnungs-Nr. 2

Auftrags-Nr.: 16-0660

Maßstab 1:25

Bezeichnung
Grundriss Büro Altmeier

gedruckt am 21.11.2016

Heinrich Kahn Str. 59
D 89150 Laichingen
Tel. +49 (7333) 95018-50
Fax. +49 (7333) 95018-51

Erstellt am 14.11.2016

Letzte Änderung 21.11.2016

Änderungen

Gezeichnet/Freigegeben
Timo Pfender

Blatt

Grundriss

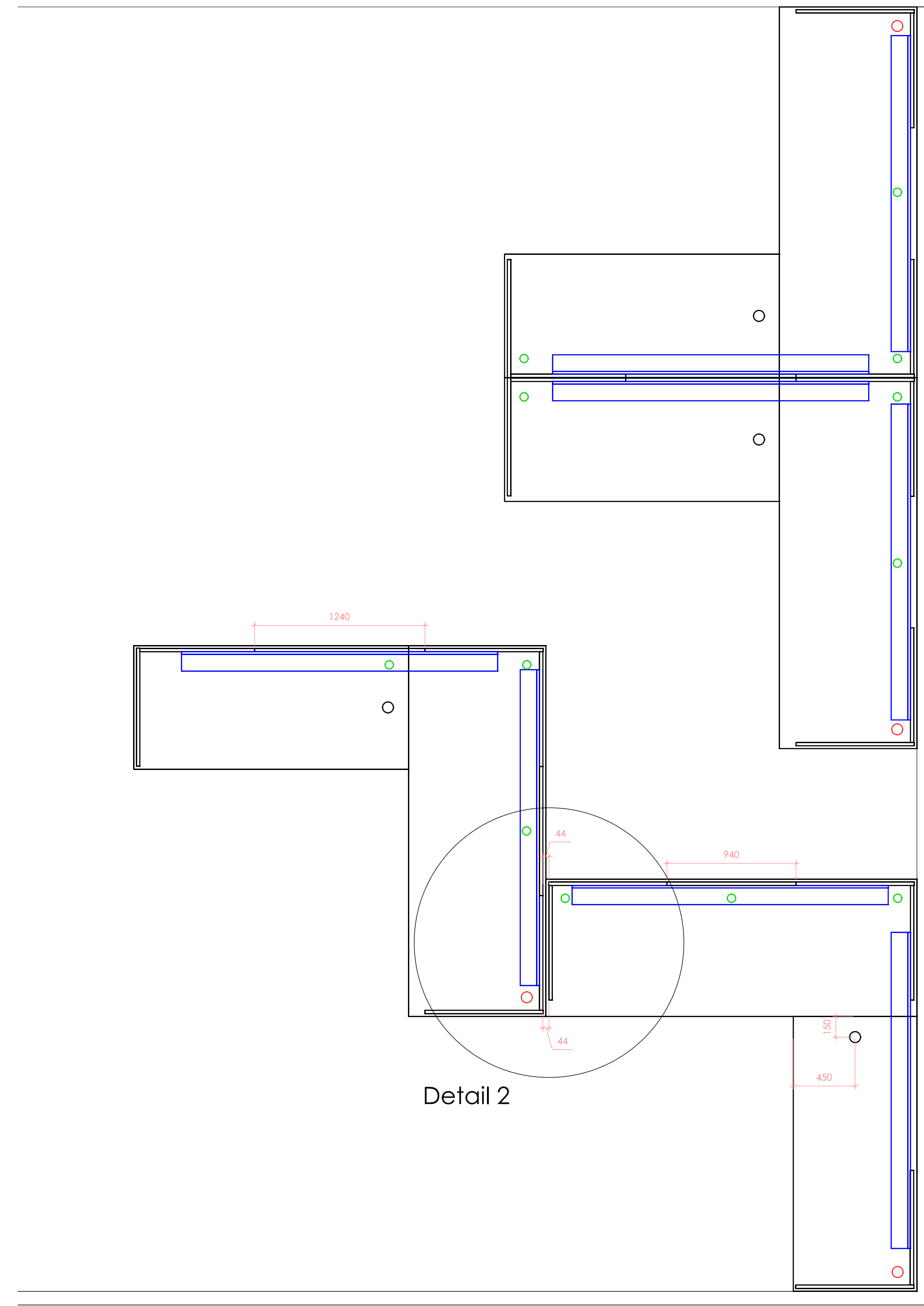
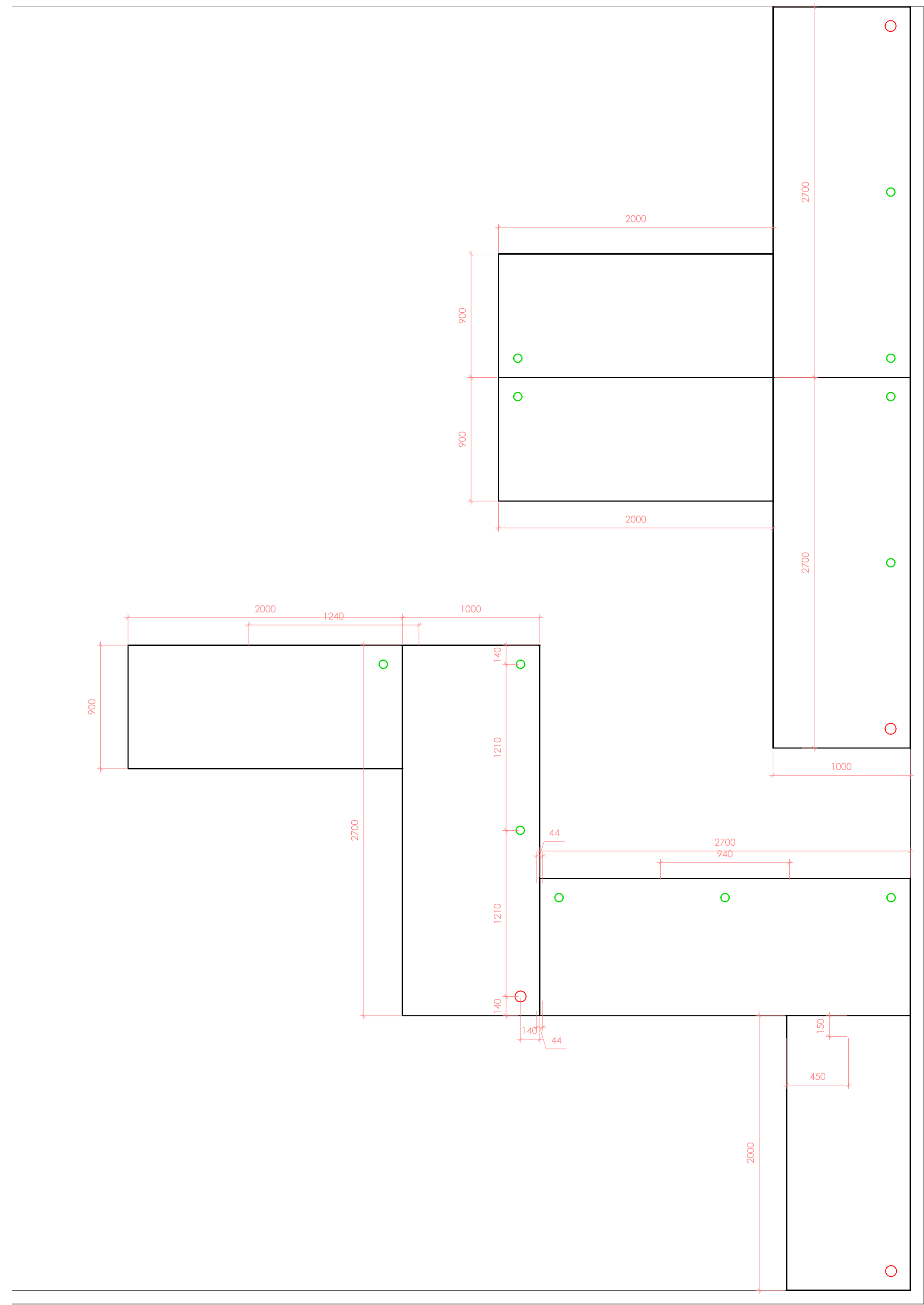

Detail 2

Detail 2

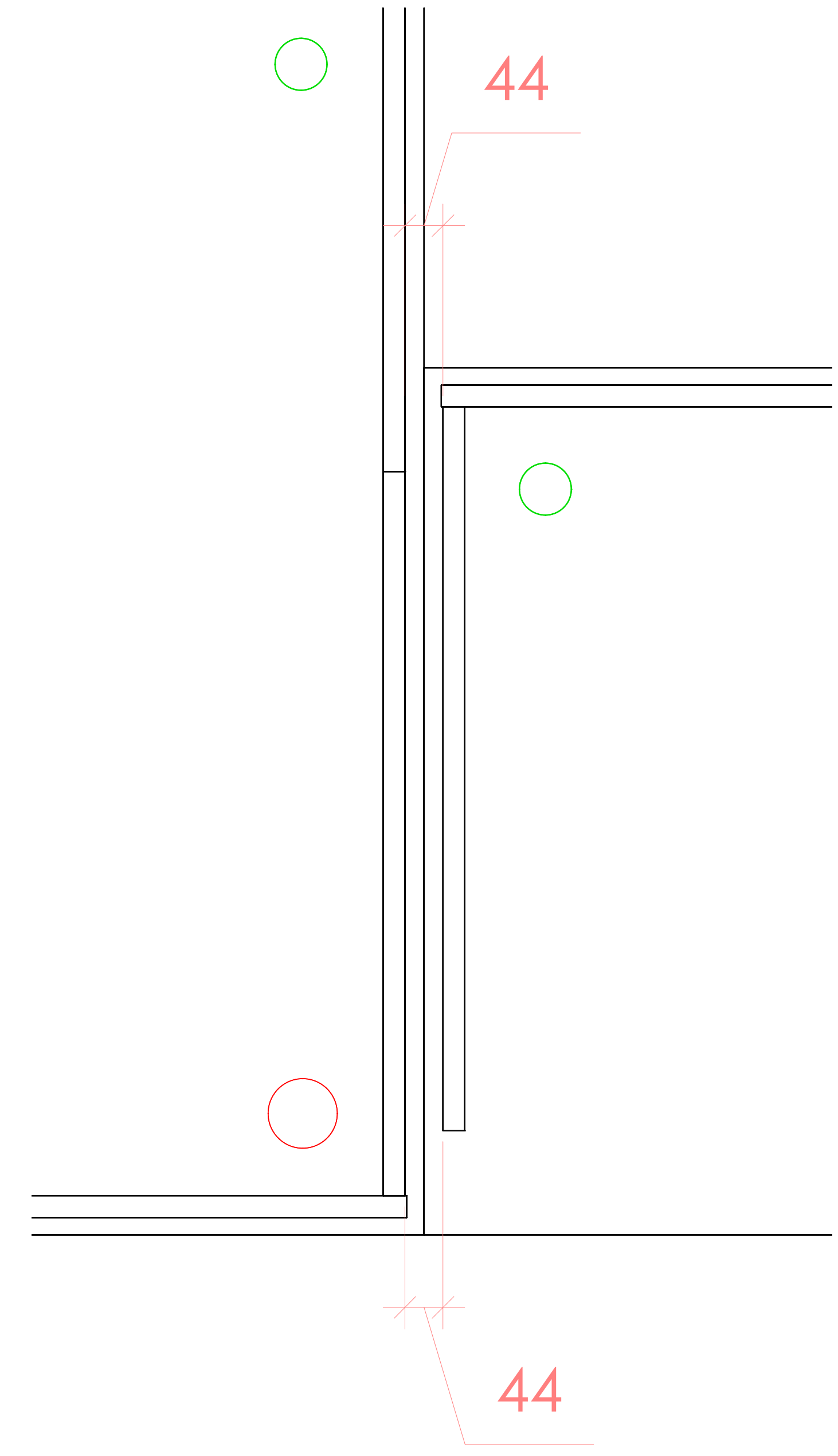

44

44

1:1000 A-Gesamtsituation

Vorheriges Papierformat (B41, D0, 5, 594,00 mm)



Projekt:
Altmeier Büroeinrichtung
Messe:
Datum:
Kunde:

Heinrich Kahn Str. 59
D 89150 Laichingen
Tel. +49 (7333) 95018-50
Fax. +49 (7333) 95018-51

Halle: Stand-Nr:

Zeichnungs-Nr. 1
Auftrags-Nr. 16-0660
Maßstab 1:25, 1:5

Erstellt am 14.11.2016
Letzte Änderung 21.11.2016
Änderungen

Bezeichnung
Grundriss Büro Groß
gedruckt am 21.11.2016

Gezeichnet/Freigegeben
Timo Pfender
Blatt

Grundriss

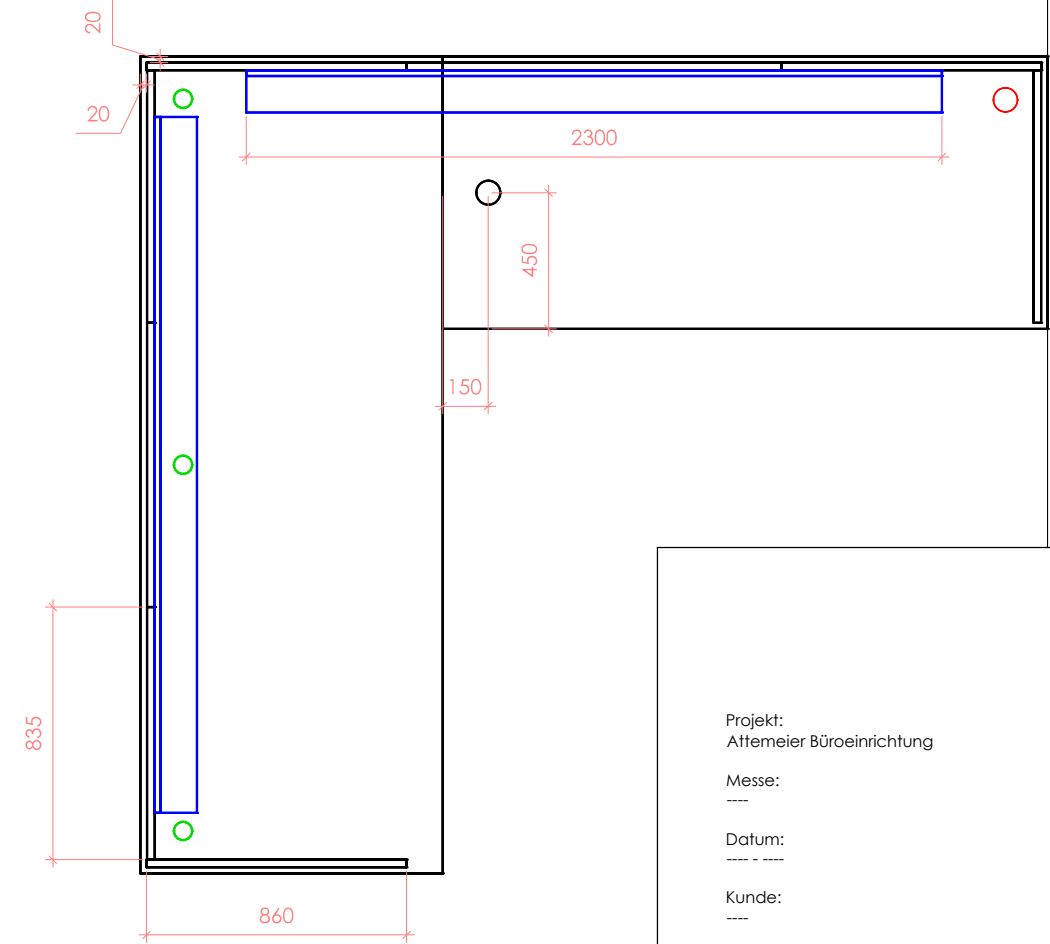
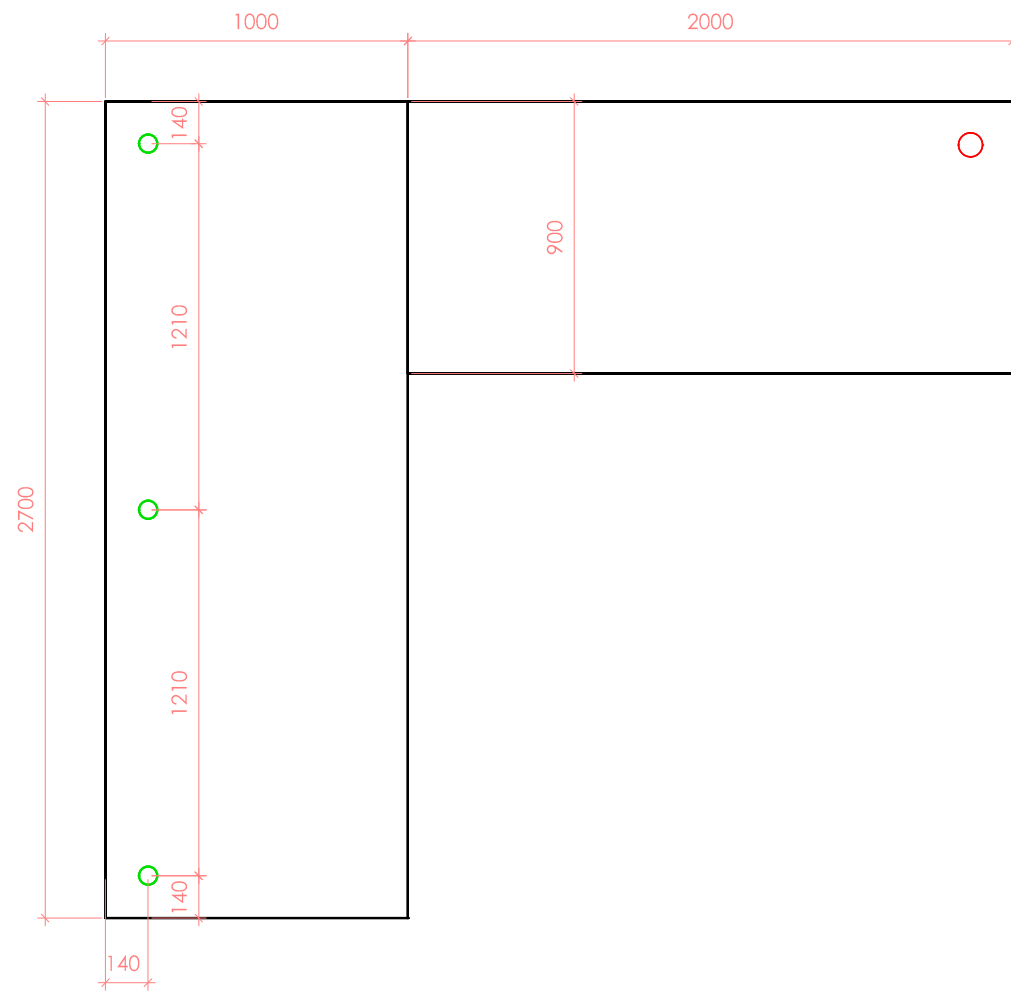

Projekt:
Attemeier Büroeinrichtung

Messe:

Datum:

Kunde:

Halle:

Stand-Nr:

Zeichnungs-Nr. **3**

Auftrags-Nr. 16-0660

Maßstab **1:25**

Bezeichnung

Grundriss Büro Meding

gedruckt am

21.11.2016

Blatt



Heinrich Kahn Str. 59
D 89150 Laichingen
Tel. +49 (7333) 95018-50
Fax. +49 (7333) 95018-51

Erstellt am **14.11.2016**

Letzte Änderung **21.11.2016**

Änderungen

Gezeichnet/Freigegeben

Timo Pfender

Blatt

Grundriss

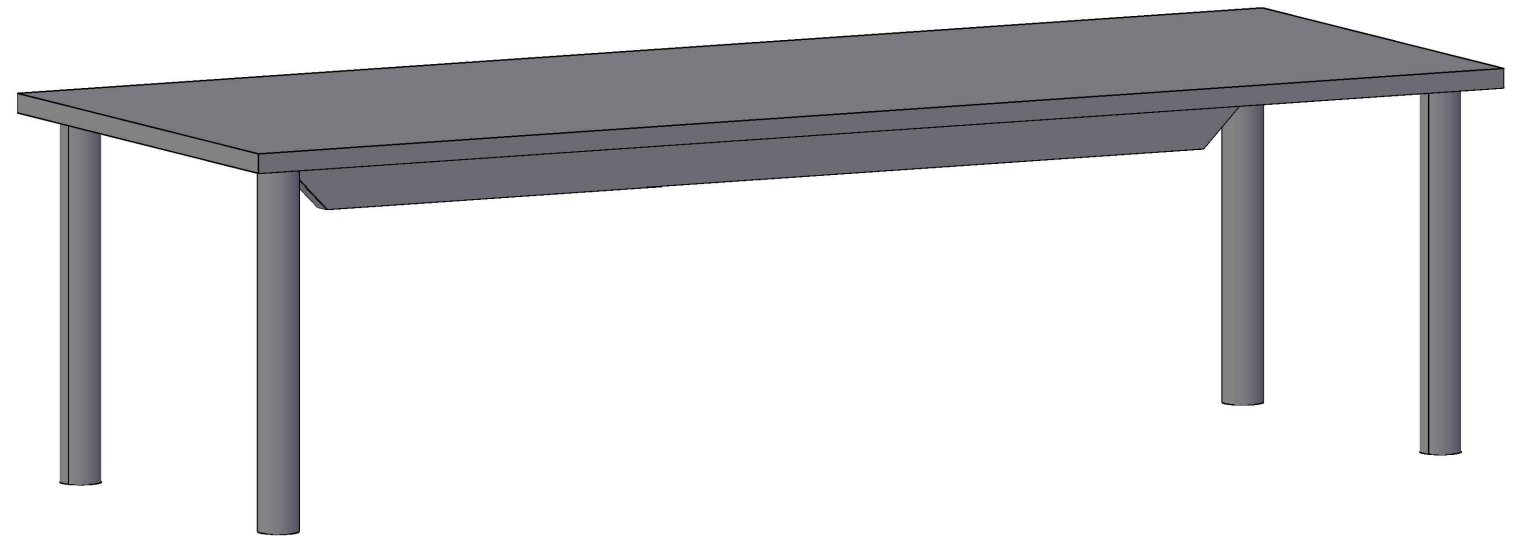
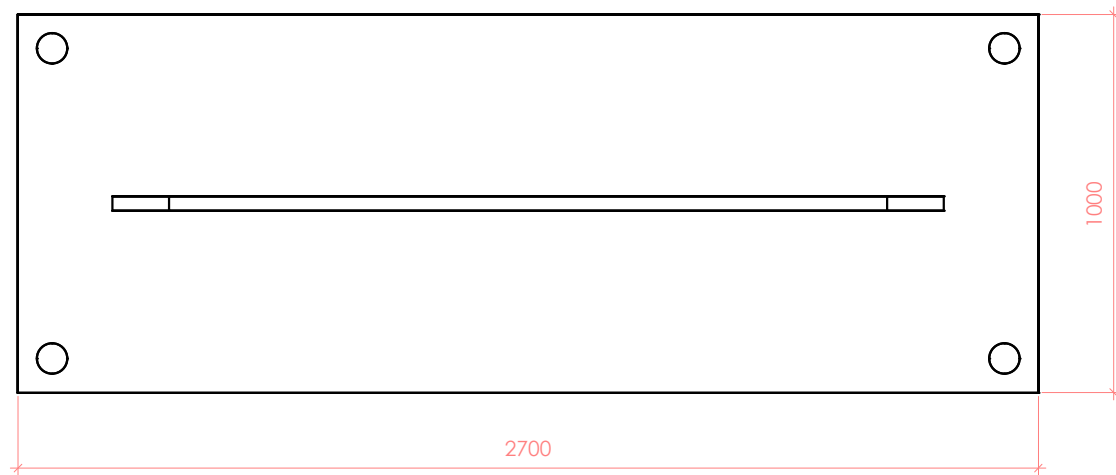

Vorderansicht

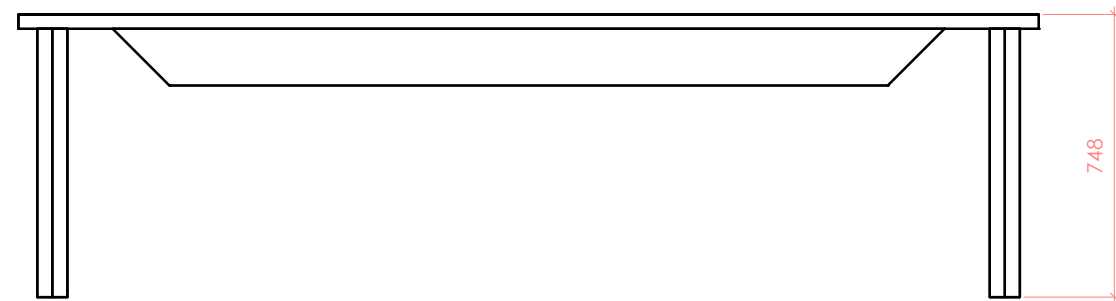

3D Ansicht



MÜHLICH
 Heinrich Kahn Str. 59
 D 89150 Laichingen
 Tel. +49 (7333) 95018-50
 Fax. +49 (7333) 95018-51

Projekt:	Attemeier Büroeinrichtung	
Messe:	---	
Datum:	---	
Kunde:	---	
Halle:	Stand-Nr:	---
Zeichnungs-Nr.	z.01	Erstellt am 14.11.2016
Auftrags-Nr.	16-0660	Letzte Änderung
Maßstab	1:20	Änderungen
Bezeichnung	Besprechungstisch	
gedruckt am	15.11.2016	Gezeichnet/Freigegeben Timo Pfender
		Blatt 1/3

Grundriss

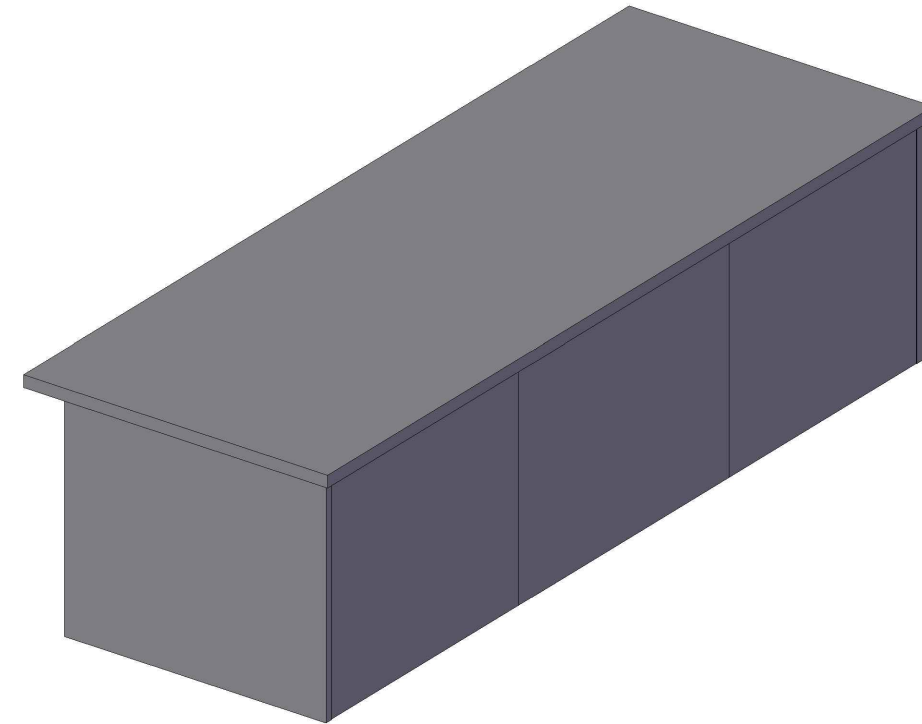
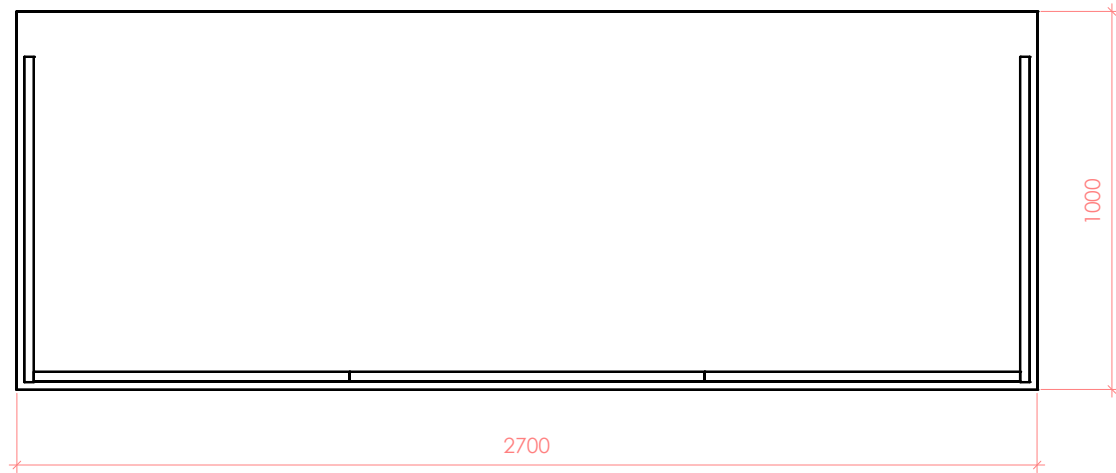

3D Ansichten

Vorderansicht

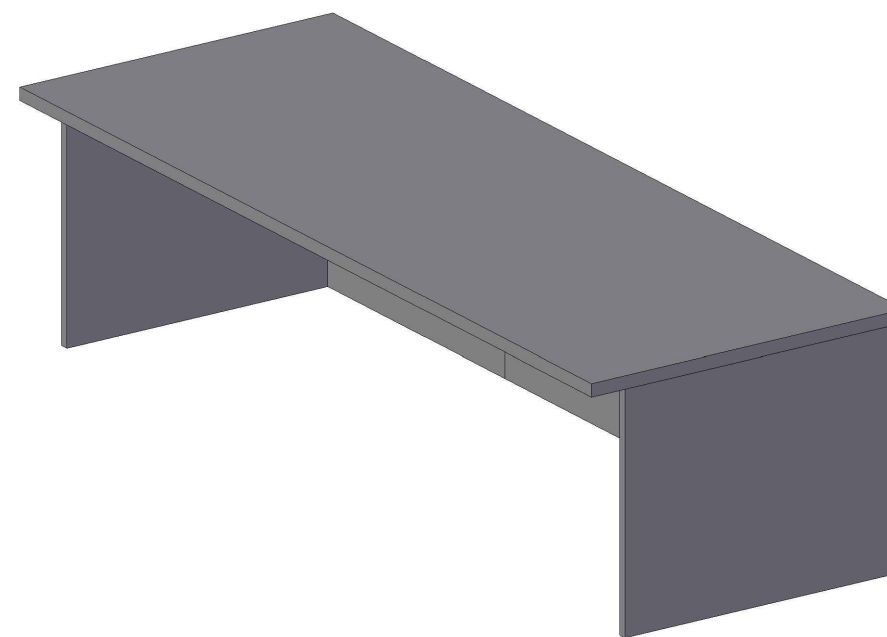
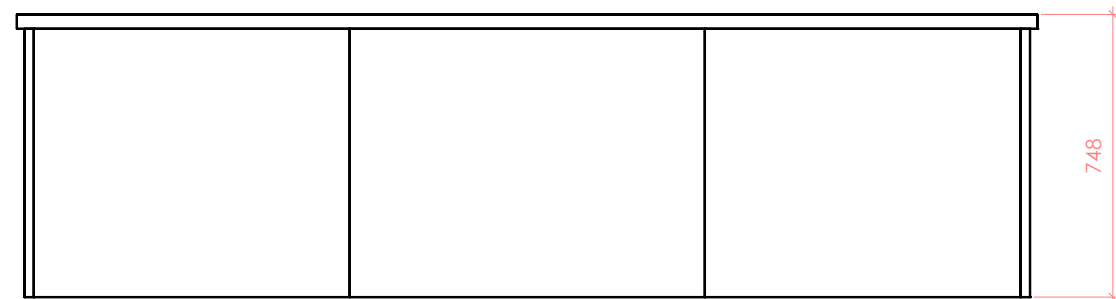

Projekt: Atteimeier Büroeinrichtung

Messe: ---

Datum: ---

Kunde: ---

Halle: --- Stand-Nr: ---

Zeichnungs-Nr. **z.02**

Auftrags-Nr. 16-0660

Maßstab **1:20**

Bezeichnung **Schreibfisch**

gedruckt am 15.11.2016



MÜHLICH

Heinrich Kahn Str. 59
D 89150 Laichingen
Tel. +49 (7333) 95018-50
Fax. +49 (7333) 95018-51

Erstellt am **14.11.2016**

Letzte Änderung

Änderungen

Gezeichnet/Freigegeben
Timo Pfender

Blatt **2/3**

Grundriss

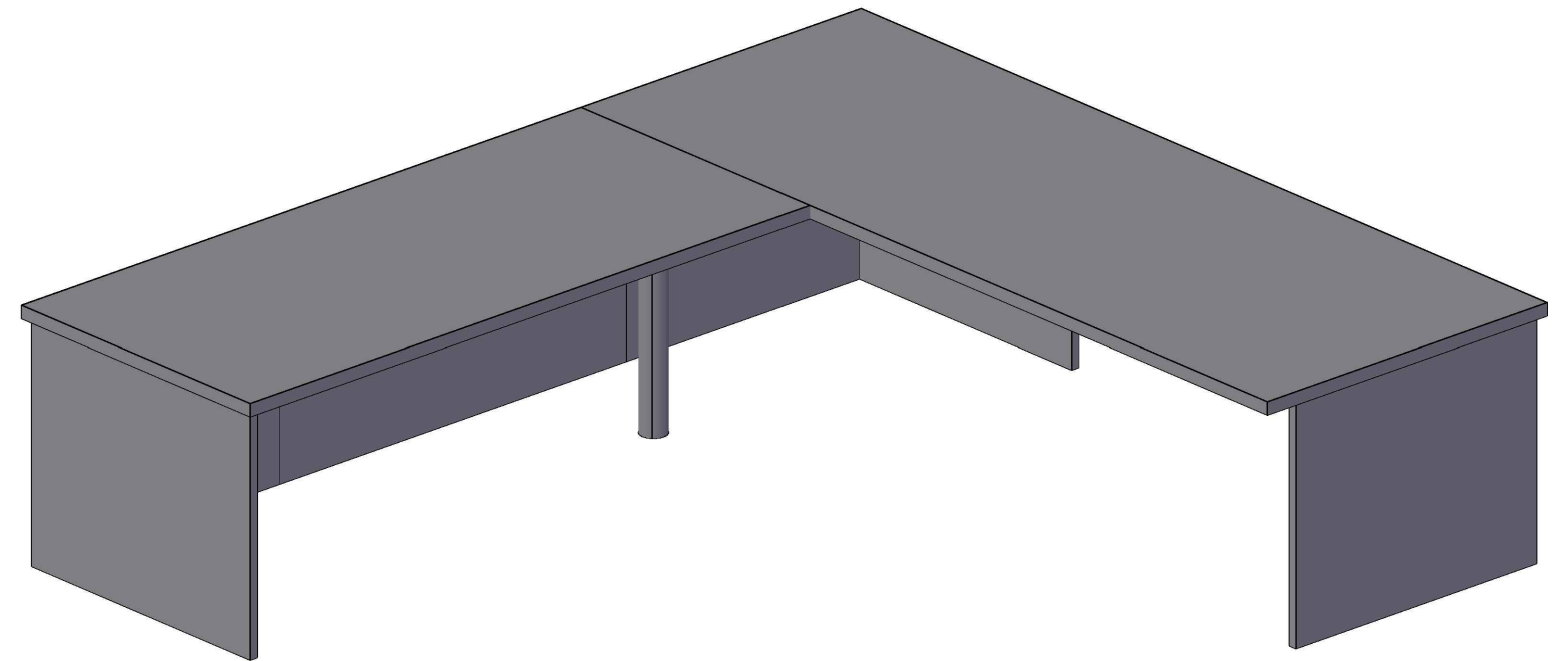
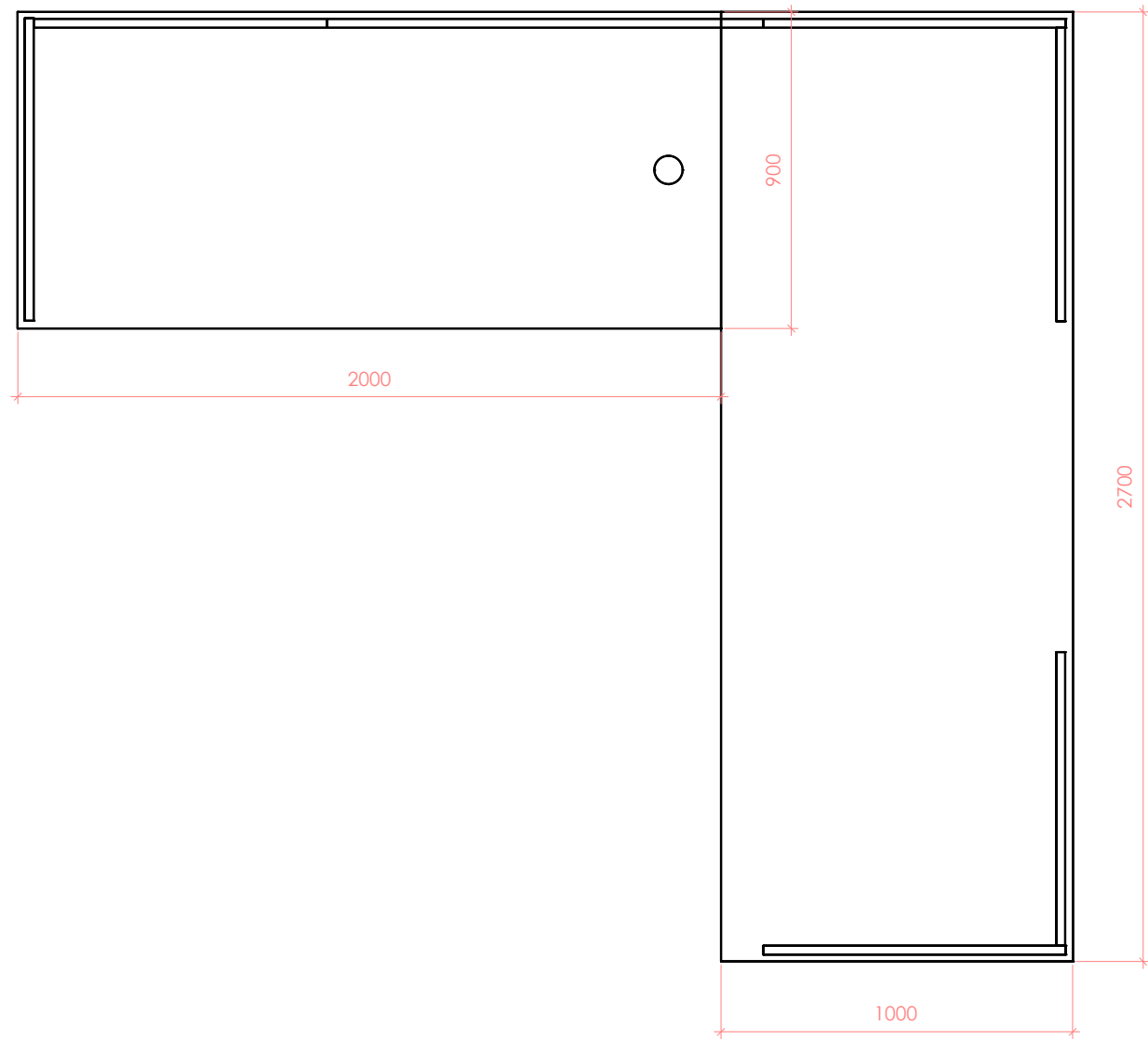

3D Ansicht

Vorderansicht

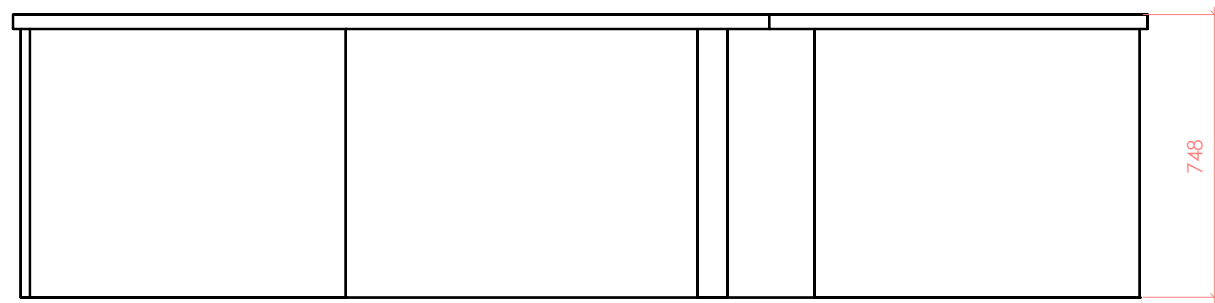

Projekt: Atteimeier Büroeinrichtung

Messe: ---

Datum: ---

Kunde: ---

Halle: --- Stand-Nr: ---

Zeichnungs-Nr. **z.03**

Auftrags-Nr. 16-0660

Maßstab **1:20**

Bezeichnung **L-Tischkombination**

gedruckt am 15.11.2016

Heinrich Kahn Str. 59
D 89150 Laichingen
Tel. +49 (7333) 95018-50
Fax. +49 (7333) 95018-51

Erstellt am **14.11.2016**

Letzte Änderung

Änderungen

Gezeichnet/Freigegeben
Timo Pfender

Blatt **3/3**

6 von 28
P:\Projekte\2016\11_Allgemein\16-0660 Atteimeier Büroeinrichtung\03 - aktuelle Standpläne_Detail Zeichnungen\CAD Projekt\Ansichten\16-0660-A-Perspektiven.dwg

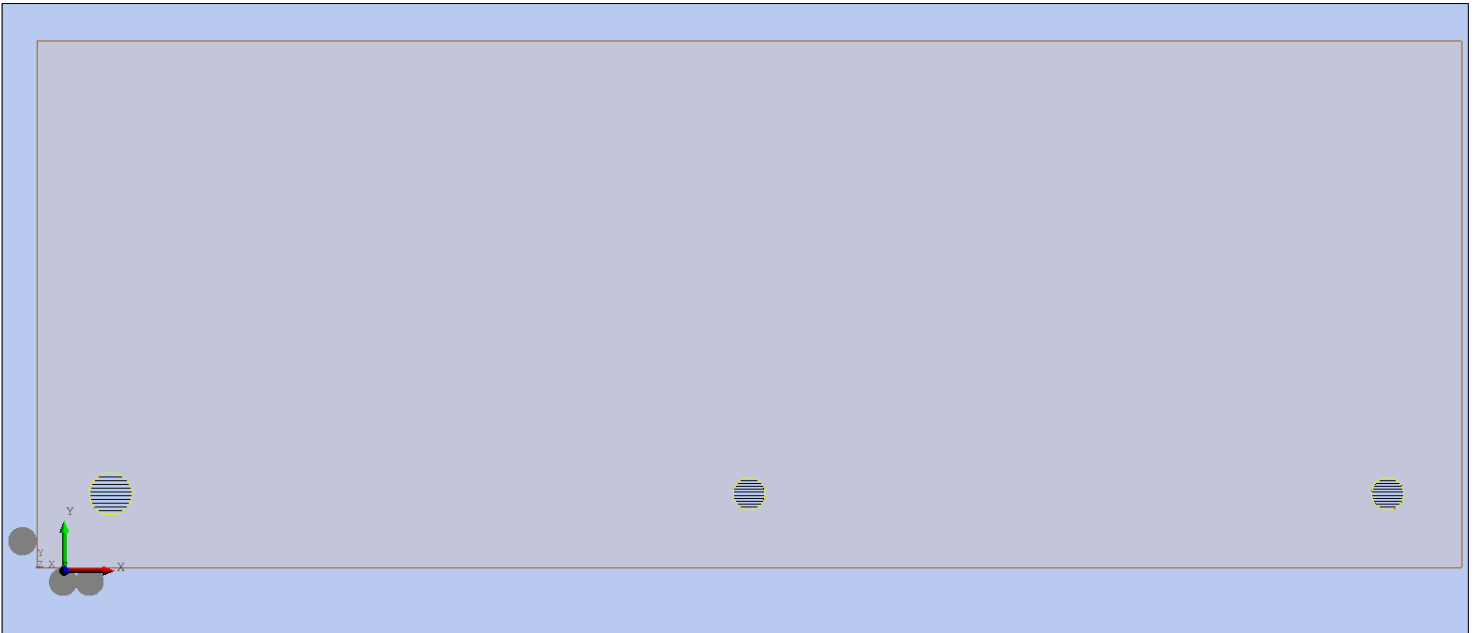

Werkstück:

Fertigmaße: 2700.000 x 1000.000 x 38.000

Rohmaße: 2700.000 x 1000.000 x 38.000

Werkzeugliste:

T222: Dia rechtsD20

Quelle: www\kundenbauteile\lattenmaier\buerotische\platte_gross.mpr

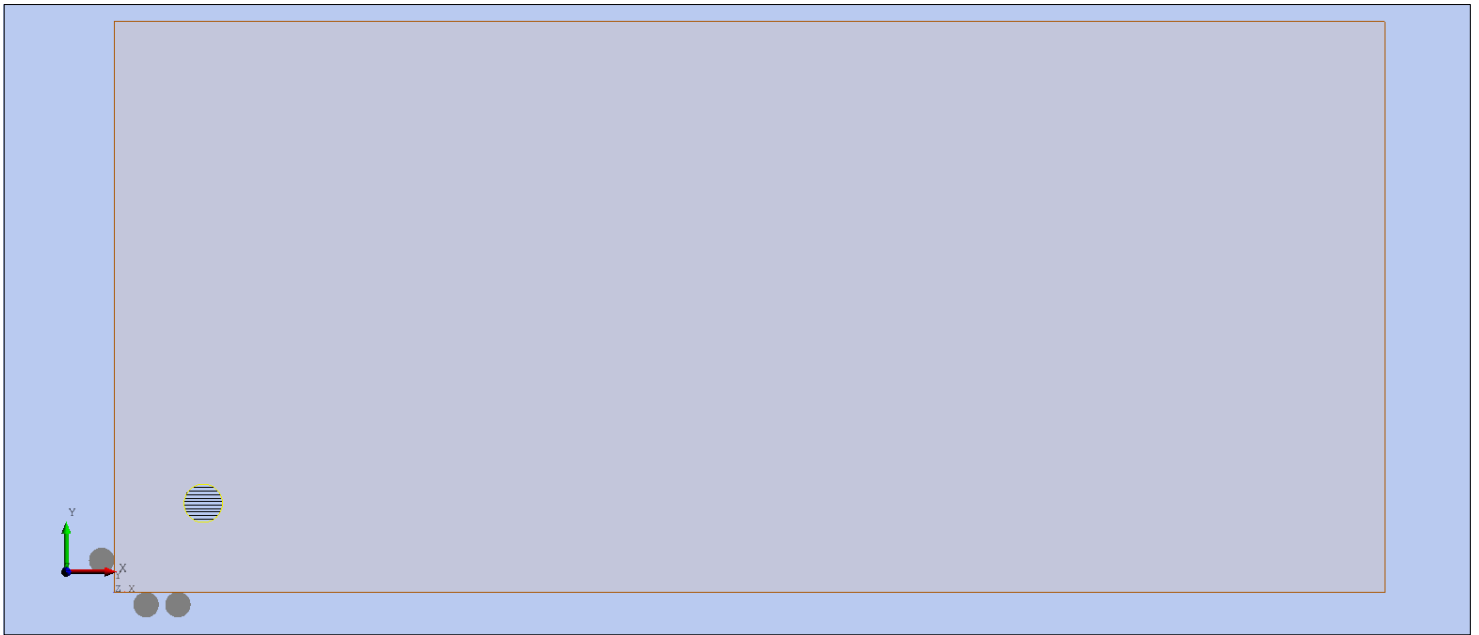

Werkstück:

Fertigmaße: 2000.000 x 900.000 x 38.000

Rohmaße: 2000.000 x 900.000 x 38.000

Werkzeugliste:

T222: Dia rechtsD20

Quelle: www\kundenbauteile\lattenmaier\buerotische\platte_gross.mpr

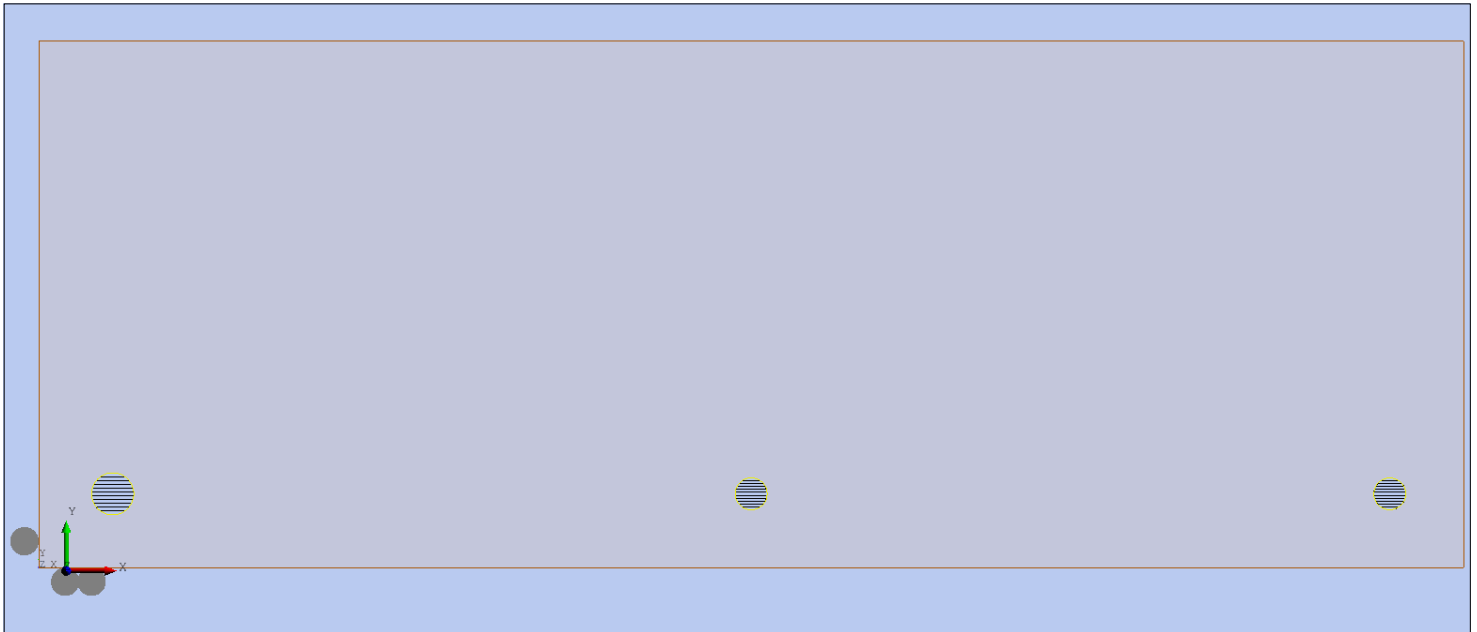

Werkstück:

Fertigmaße: 2700.000 x 1000.000 x 38.000

Rohmaße: 2700.000 x 1000.000 x 38.000

Werkzeugliste:

T222: Dia rechtsD20

Quelle: www\kundenbauteile\lattenmaier\buerotische\platte_gross.mpr

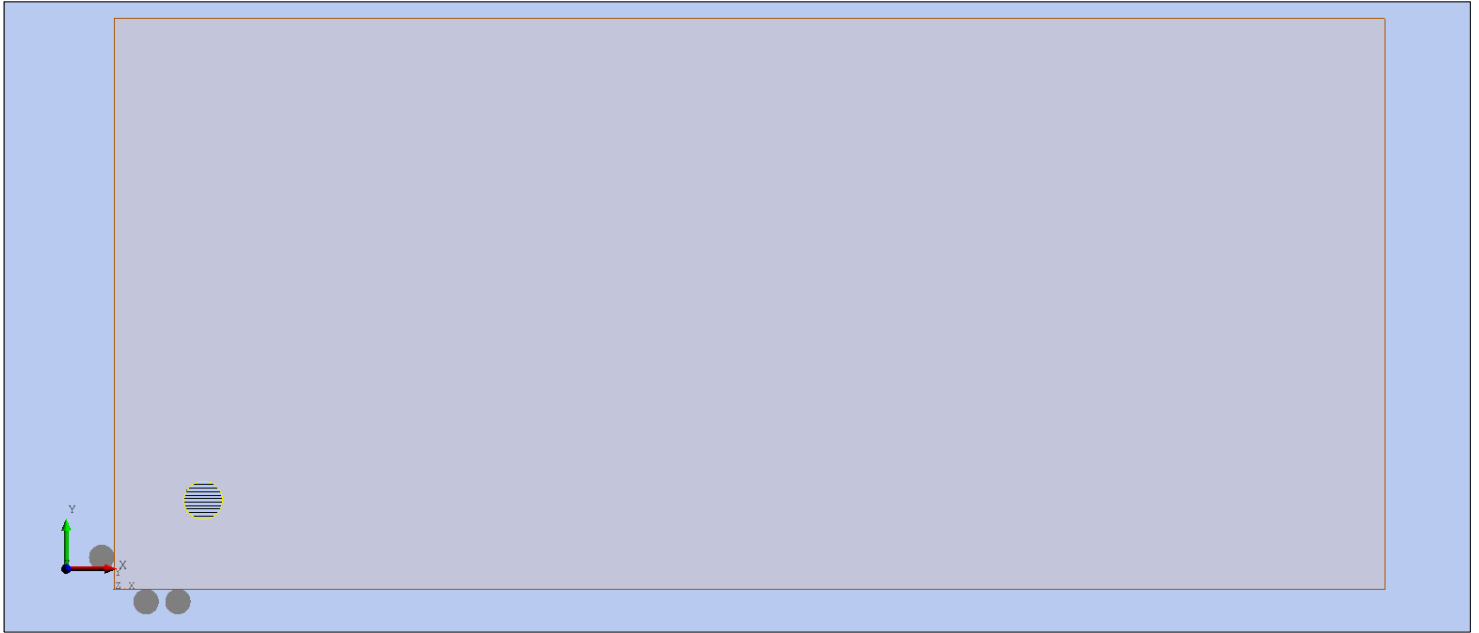

Werkstück:

Fertigmaße: 2000.000 x 900.000 x 38.000

Rohmaße: 2000.000 x 900.000 x 38.000

Werkzeugliste:

T222: Dia rechtsD20

Quelle: www\kundenbauteile\lattenmaier\buerotische\platte_gross.mpr

Generalübersicht

Schreibtische

20482/16-0660 Attemeier Büro/16-0660 Attemeier Büro/Standard_15mm-7mm/Standard Schnitthöhe 65mm SPFS/SC

Bezeichnung	Menge	m2	m3	Prozent	Satz	Kosten	Statistik	Wert
Sollteile	69	64.45	1.97	68.89%			Anzahl der Pläne	9
Plusteile / Überteile	0	0.00	0.00	0.00%			Pläne mit Kopfschnitten	1
Reste	2	6.68	0.15	7.14%			Gedrehte Pläne	0
Abfall		22.42	0.60	23.97%			Pläne mit Nachschnitten	1
2. Anschnitt		0.00	0.00	0.00%			Anzahl der Zyklen	14
Platten	16	93.55	2.72	100.00%			Schnittlänge	337.5
							Durchsatz (M3/St)	2.2
							Versch (%Teile)	45.15%
							Versch (%Platten)	31.11%
Verwendete Platten		93.55	2.72	100.00%		8103.16		
Verwendete Reste		0.00	0.00	0.00%		0.00		
Erzeugte Reste		-6.68	-0.15	-7.14%	0.000	0.00		
Nettomaterialbedarf		86.87	2.57	92.86%		8103.16		
Schnittzeit	1:13St				0.000	0.00		
Produzierte Teile	69	64.45	1.97	68.89%	125.728	8103.16		

Plattenübersicht

Schreibtische

20482/16-0660 Atte-meier Büro/16-0660 Atte-meier Büro/Standard_15mm-7mm/Standard Schnitthöhe 65mm SPFS/SQ

Nr.	Platten	Länge mm	Breite mm	Information	Mng in Lager	Mng Verwendet	Länge m	Fläche m2	Kos... m2	Total Kosten	Parameter	Koste... Platten
GT40-BS-19 SPAN SCHWARZ GT40 PERL 3300X2070X19 Dicke 19.0 Paket 3												
3.	GT40-BS-19-330...	3300.0	2070.0		0	2		13.66	8.400	114.76		57.380
						2		13.66		114.76		
U1200-P-25-MP SPAN SCHWARZ PFLEIDERER U1200 PERL 2655X2100X25 Dicke 25.0 Paket 2												
2.	U1200-P-25-MP-...	2655.0	2100.0		1	8		44.60	*****	4460.40		557.550
						8		44.60		4460.40		
U1200-P-38-MP SPAN SCHWARZ PFLEIDERER U1200 PERL 2255 Dicke 38.0 Paket 1												
1.	U1200-P-38-MP-...	2800.0	2100.0		6	6		35.28	*****	3528.00		588.000
						6		35.28		3528.00		
Total						16		93.55		8103.16		

Plattenübersicht

Schreibtische

20482/16-0660 Atte-meier Büro/16-0660 Atte-meier Büro/Standard_15mm-7mm/Standard Schnitthöhe 65mm SPFS/SC

Nr.	Platten	Länge mm	Breite mm	Information	Mng in Lager	Mng Verwendet	Länge m	Fläche m2	Kos... m2	Total Kosten	Parameter	Koste... Platten
GT40-BS-19 SPAN SCHWARZ GT40 PERL 3300X2070X19 Dicke 19.0 Paket 3												
3.	GT40-BS-19-330...	3300.0	2070.0		0	2		13.66	8.400	114.76		57.380
						2		13.66		114.76		
U1200-P-25-MP SPAN SCHWARZ PFLEIDERER U1200 PERL 2655X2100X25 Dicke 25.0 Paket 2												
2.	U1200-P-25-MP-...	2655.0	2100.0		1	8		44.60	*****	4460.40		557.550
						8		44.60		4460.40		
U1200-P-38-MP SPAN SCHWARZ PFLEIDERER U1200 PERL 2255 Dicke 38.0 Paket 1												
1.	U1200-P-38-MP-...	2800.0	2100.0		6	6		35.28	*****	3528.00		588.000
						6		35.28		3528.00		
Total						16		93.55		8103.16		

Teileübersicht

Schreibtische

20482/16-0660 Attemeier Büro/16-0660 Attemeier Büro/Standard_15mm-7mm/Standard Schnitthöhe 65mm SPFS/SC

Nr.	Teil / Bezeichnung	Länge mm	Breite mm	Total Erf	Struktur	Kante	Info	LK links	LK rechts	QK oben	QK unten	Nut ...	Nut ...	Nut ...	Nut...	Kunde
U1200-P-38-MP SPAN SCHWARZ PFLEIDERER U1200 PERL 2255 Dicke 38.0 Paket 1																
1.	TISCHPLATTE	2696.0	996.0	8	N	0000		PVC2MM_2	PVC2MM_2	PVC2MM_2	PVC2MM_2					Attemeier
2.	TISCHPLATTE	1996.0	896.0	5	N	0000		PVC2MM_2	PVC2MM_2	PVC2MM_2	PVC2MM_2					Attemeier
				13												
U1200-P-25-MP SPAN SCHWARZ PFLEIDERER U1200 PERL 2655X2100X25 Dicke 25.0 Paket 2																
3.	BLENDE	706.0	1236.0	4	N	0000		PVC2MM_2	PVC2MM_2	PVC2MM_2	PVC2MM_2					Attemeier
4.	BLENDE	706.0	936.0	4	N	0000		PVC2MM_2	PVC2MM_2	PVC2MM_2	PVC2MM_2					Attemeier
5.	WINKEL	706.0	856.0	18	N	0000	Verle...	PVC2MM_2	PVC2MM_2	PVC2MM_2	PVC2MM_2					Attemeier
6.	WINKEL	706.0	833.0	18	N	0000	Verle...	PVC2MM_2		PVC2MM_2	PVC2MM_2					Attemeier
8.	PASSLEISTE	706.0	176.0	1	N	0000		PVC2MM_2	PVC2MM_2	PVC2MM_2	PVC2MM_2					Attemeier
				45												
GT40-BS-19 SPAN SCHWARZ GT40 PERL 3300X2070X19 Dicke 19.0 Paket 3																
7.	KABELTRASSE	2299.2	249.2	11	N	0000	Wink...	MELA_0.4	MELA_0.4	MELA_0.4	MELA_0.4					Attemeier
				11												
Total				69												

Generalübersicht

Schreibtische

20482/16-0660 Attemeier Büro/16-0660 Attemeier Büro/Standard_15mm-7mm/Standard Schnitthöhe 65mm SPFS/SC

Bezeichnung	Menge	m2	m3	Prozent	Satz	Kosten	Statistik	Wert
Sollteile	69	64.45	1.97	68.89%			Anzahl der Pläne	9
Plusteile / Überteile	0	0.00	0.00	0.00%			Pläne mit Kopfschnitten	1
Reste	2	6.68	0.15	7.14%			Gedrehte Pläne	0
Abfall		22.42	0.60	23.97%			Pläne mit Nachschnitten	1
2. Anschnitt		0.00	0.00	0.00%			Anzahl der Zyklen	14
Platten	16	93.55	2.72	100.00%			Schnittlänge	337.5
							Durchsatz (M3/St)	2.2
							Versch (%Teile)	45.15%
							Versch (%Platten)	31.11%
Verwendete Platten		93.55	2.72	100.00%		8103.16		
Verwendete Reste		0.00	0.00	0.00%		0.00		
Erzeugte Reste		-6.68	-0.15	-7.14%	0.000	0.00		
Nettomaterialbedarf		86.87	2.57	92.86%		8103.16		
Schnittzeit	1:13St				0.000	0.00		
Produzierte Teile	69	64.45	1.97	68.89%	125.728	8103.16		

Plattenübersicht

Schreibtische

20482/16-0660 Atte-meier Büro/16-0660 Atte-meier Büro/Standard_15mm-7mm/Standard Schnitthöhe 65mm SPFS/SG

Nr.	Platten	Länge mm	Breite mm	Information	Mng in Lager	Mng Verwendet	Länge m	Fläche m2	Kos... m2	Total Kosten	Parameter	Koste... Platten
GT40-BS-19 SPAN SCHWARZ GT40 PERL 3300X2070X19 Dicke 19.0 Paket 3												
3.	GT40-BS-19-330...	3300.0	2070.0		0	2		13.66	8.400	114.76		57.380
						2		13.66		114.76		
U1200-P-25-MP SPAN SCHWARZ PFLEIDERER U1200 PERL 2655X2100X25 Dicke 25.0 Paket 2												
2.	U1200-P-25-MP-...	2655.0	2100.0		1	8		44.60	*****	4460.40		557.550
						8		44.60		4460.40		
U1200-P-38-MP SPAN SCHWARZ PFLEIDERER U1200 PERL 2255 Dicke 38.0 Paket 1												
1.	U1200-P-38-MP-...	2800.0	2100.0		6	6		35.28	*****	3528.00		588.000
						6		35.28		3528.00		
Total						16		93.55		8103.16		

Plattenübersicht

Schreibtische

20482/16-0660 Atte-meier Büro/16-0660 Atte-meier Büro/Standard_15mm-7mm/Standard Schnitthöhe 65mm SPFS/SQ

Nr.	Platten	Länge mm	Breite mm	Information	Mng in Lager	Mng Verwendet	Länge m	Fläche m2	Kos... m2	Total Kosten	Parameter	Koste... Platten
GT40-BS-19 SPAN SCHWARZ GT40 PERL 3300X2070X19 Dicke 19.0 Paket 3												
3.	GT40-BS-19-330...	3300.0	2070.0		0	2		13.66	8.400	114.76		57.380
						2		13.66		114.76		
U1200-P-25-MP SPAN SCHWARZ PFLEIDERER U1200 PERL 2655X2100X25 Dicke 25.0 Paket 2												
2.	U1200-P-25-MP-...	2655.0	2100.0		1	8		44.60	*****	4460.40		557.550
						8		44.60		4460.40		
U1200-P-38-MP SPAN SCHWARZ PFLEIDERER U1200 PERL 2255 Dicke 38.0 Paket 1												
1.	U1200-P-38-MP-...	2800.0	2100.0		6	6		35.28	*****	3528.00		588.000
						6		35.28		3528.00		
Total						16		93.55		8103.16		

Teileübersicht

Schreibtische

20482/16-0660 Attemeier Büro/16-0660 Attemeier Büro/Standard_15mm-7mm/Standard Schnitthöhe 65mm SPFS/SC

Nr.	Teil / Bezeichnung	Länge mm	Breite mm	Total Erf	Struktur	Kante	Info	LK links	LK rechts	QK oben	QK unten	Nut ...	Nut ...	Nut ...	Nut...	Kunde
U1200-P-38-MP SPAN SCHWARZ PFLEIDERER U1200 PERL 2255 Dicke 38.0 Paket 1																
1.	TISCHPLATTE	2696.0	996.0	8	N	0000		PVC2MM_2	PVC2MM_2	PVC2MM_2	PVC2MM_2					Attemeier
2.	TISCHPLATTE	1996.0	896.0	5	N	0000		PVC2MM_2	PVC2MM_2	PVC2MM_2	PVC2MM_2					Attemeier
				13												
U1200-P-25-MP SPAN SCHWARZ PFLEIDERER U1200 PERL 2655X2100X25 Dicke 25.0 Paket 2																
3.	BLENDE	706.0	1236.0	4	N	0000		PVC2MM_2	PVC2MM_2	PVC2MM_2	PVC2MM_2					Attemeier
4.	BLENDE	706.0	936.0	4	N	0000		PVC2MM_2	PVC2MM_2	PVC2MM_2	PVC2MM_2					Attemeier
5.	WINKEL	706.0	856.0	18	N	0000	Verle...	PVC2MM_2	PVC2MM_2	PVC2MM_2	PVC2MM_2					Attemeier
6.	WINKEL	706.0	833.0	18	N	0000	Verle...	PVC2MM_2		PVC2MM_2	PVC2MM_2					Attemeier
8.	PASSLEISTE	706.0	176.0	1	N	0000		PVC2MM_2	PVC2MM_2	PVC2MM_2	PVC2MM_2					Attemeier
				45												
GT40-BS-19 SPAN SCHWARZ GT40 PERL 3300X2070X19 Dicke 19.0 Paket 3																
7.	KABELTRASSE	2299.2	249.2	11	N	0000	Wink...	MELA_0.4	MELA_0.4	MELA_0.4	MELA_0.4					Attemeier
				11												
Total				69												

MarkenProduktion

Museumseinrichtungen, Innenausbau, Objekteinrichtungen, Wandsysteme, Showrooms,
CAD-CAM-CNC, Projektierung u. Produktion von Holzkonstruktionen für den Messe- u. Eventbereich



Mühlich KG - Heinrich Kahn Straße 59 - 89150 Laichingen

Mietservice Attemeier e.K.
Bernd Attemeier
Bernhäuserstr. 25
73765 Neuhausen

Vorgang: 16-0660

Angebot 1002202

Laichingen, 14. November 2016

Attemeier Büroeinrichtung

Ihre Zeichen Bernd Attemeier	Ihre Telefon - Durchwahl 07158/956093-13	Ihre USt-ID-Nr.: DE164129573
Ihren Auftrag bearbeitet Florian Freihalter	Unsere Telefon - Durchwahl 07333/95018-65	Unsere Zeichen FF

Liefertermin: 10 Tage ab Auftragserteilung

Sehr geehrter Herr Attemeier,

über Ihre Anfrage haben wir uns sehr gefreut. Gerne erhalten Sie von uns dazu ein Angebot.

PosNr	Menge	Beschreibung	E-Preis EUR	G-Preis EUR
1	2,00 Stk	Besprechungstisch Platte in U1200 MP, 38mm stark, Vulkanschwarz mit umlaufender 2mm PVC Kante. Tischbeine in Edelstahloptik. Maße: L x B x H 2700mm x 1000mm x 748 siehe Zeichnung z.01	336,00	672,00
2	1,00 Stk	Schreibtisch Platte in U1200 MP, 38mm stark, Vulkanschwarz mit umlaufender 2mm PVC Kante. Winkel als Untergestell und Verblendung in U1200 MP, 25mm Platten. Maße: L x B x H 2700mm x 1000mm x 748 siehe Zeichnung z.02	358,00	358,00

Seite: 1 / 2

Übertrag: 1.030,00

Mühlich KG
Heinrich-Kahn-Straße 59
89150 Laichingen
Telefon 07333 / 95018 - 0 Fax -51

Kreissparkasse Göppingen
Kto. 155 756 61, BLZ 610 500 00
IBAN-Nr. DE6061050000015575661
SWIFT Code GOPSDE6G

Persönlich haftender Gesellschafter:
Crispin A. Mühlich
Handelsregister: Ulm HRA 722918
Unsere U-Id.: DE 232514339

MarkenProduktion

Museumseinrichtungen, Innenausbau, Objekteinrichtungen, Wandsysteme, Showrooms,
CAD-CAM-CNC, Projektierung u. Produktion von Holzkonstruktionen für den Messe- u. Eventbereich



Angebot 1002202

Mietservice Attemeier e.K., Neuhausen

Seite: 2 / 2

PosNr	Menge	Beschreibung	E-Preis EUR	G-Preis EUR
Übertrag: 1.030,00				
3	5,00 Stk	Schreibtischkombination in L-Form Platten in U1200 MP, 38mm stark, Vulkanschwarz mit umlaufender 2mm PVC Kante. Winkel als Untergestell und Verblendung in U1200 MP, 25mm Platten. Maße: L x B x H 2700mm x 3000mm x 748 siehe Zeichnung z.03	692,00	3.460,00
4	1 Einh	Zufuhr und Montage	900,00	900,00
				5.390,00
Gesamtbetrag netto				
+ Mehrwertsteuer				19,00 %
Gesamtbetrag brutto				6.414,10

Lieferbedingung: frei Haus.

Zahlungsbedingung: Bei Zahlung innerhalb von 14 Tagen ab Rechnungsdatum gewähren wir
3% Skonto, bei Zahlungen innerhalb 30 Tagen ab Rechnungsdatum ist
der Betrag netto zur Zahlung fällig.
Zahlung ist erfolgt, wenn der Rechnungsbetrag auf unser Konto
gutgeschrieben wurde.

Wir hoffen, dass unser Angebot Ihren Vorstellungen entgegenkommt und würden uns freuen, Ihren Auftrag zu
erhalten. Gerne erwarten wir Ihre Nachricht.

Dieses Angebot ist gültig auf der Basis einer positiven Bonitätsprüfung durch unseren Kreditversicherer sowie
unserer allgemeinen Geschäftsbedingungen, welche im Internet unter www.muehlich.de zur Verfügung stehen.

Mit freundlichen Grüßen
Mühlich KG

i.A. Florian Freihalter

Mühlich KG
Heinrich-Kahn-Straße 59
89150 Laichingen
Telefon 07333 / 95018 - 0 Fax -51

Kreissparkasse Göppingen
Kto. 155 756 61, BLZ 610 500 00
IBAN-Nr. DE6061050000015575661
SWIFT Code GOPSDE6G

Persönlich haftender Gesellschafter:
Crispin A. Mühlich
Handelsregister: Ulm HRA 722918
Unsere U-Id.: DE 232514339



Mühlich KG - Heinrich Kahn Straße 59 - 89150 Laichingen

Mietservice Attemeier e.K.
Bernd Attemeier
Bernhäuserstr. 25
73765 Neuhausen

Vorgang: 16-0660
Auftragsbestätigung 2001720
Laichingen, 05. Dezember 2016

Attemeier Büroeinrichtung
Nachbestellung

Ihre Zeichen Bernd Attemeier	Ihre Telefon - Durchwahl 07158/956093-13	Ihre USt-ID-Nr.: DE164129573
Ihren Auftrag bearbeitet Florian Freihalter	Unsere Telefon - Durchwahl 07333/95018-65	Unsere Zeichen FF

Liefertermin: 10 Tage ab Auftragserteilung

Sehr geehrter Herr Attemeier,

wir bedanken uns für die Erteilung des Auftrags und bestätigen Ihnen wie nachfolgend aufgeführt:

PosNr	Menge	Beschreibung	E-Preis EUR	G-Preis EUR
1	6,00 Stk	Kühlschrankabdeckplatten ohne Aufkantung	50,00	300,00
2	1,00 Stk	Sondereckverkleidung Küchen, Arbeitsplatte und Eckstück	198,50	198,50
3	2 Einh	Küchen, zusätzliche Mittelseite und Fächer	154,20	308,40
4	2 Einh	Küchen, Türen für Hängeschränke	125,00	250,00
5	1 Einh	Durchgang mit Klappe	420,00	420,00
6	1 Einh	Seitenblende schwarz für Schreibtisch mit Kabeldurchlass	25,00	25,00
7	1 Einh	Garderobenplatte weiss	25,00	25,00

Seite: 1 / 2

Übertrag: 1.526,90

Mühlich KG Heinrich-Kahn-Straße 59 89150 Laichingen Telefon 07333 / 95018 - 0 Fax -51	Kreissparkasse Göppingen Kto. 155 756 61, BLZ 610 500 00 IBAN-Nr. DE60610500000015575661 SWIFT Code GOPSDE6G	Persönlich haftender Gesellschafter: Crispin A. Mühlich Handelsregister: Ulm HRA 722918 Unsere U-Id.: DE 232514339
--	---	---

MarkenProduktion

Museumseinrichtungen, Innenausbau, Objekteinrichtungen, Wandsysteme, Showrooms,
CAD-CAM-CNC, Projektierung u. Produktion von Holzkonstruktionen für den Messe- u. Eventbereich



Auftragsbestätigung 2001720
Mietservice Attemeier e.K., Neuhausen

Seite: 2 / 2

PosNr	Menge	Beschreibung	E-Preis EUR	G-Preis EUR
Übertrag: 1.526,90				
8	1 Einh	Thekenplatte und front für Küchen Empfang	943,00	943,00
9	2,00 Stk	schwarze Platten 1600x503mm Regal	35,00	70,00
10	10,00 Stk	Kabeldurchlass mit Bohrung dazu	25,00	250,00
11	2 Einh	AV für weitere Ein und Umbauten	550,00	1.100,00
12	1 Einh	Montage nach Aufwand		
			Gesamtbetrag netto	3.889,90
			+ Mehrwertsteuer	19,00 % 739,08
			Gesamtbetrag brutto	4.628,98

Lieferbedingung: Abholung.

Zahlungsbedingung: Bei Zahlung innerhalb von 14 Tagen ab Rechnungsdatum gewähren wir 3% Skonto, bei Zahlungen innerhalb 30 Tagen ab Rechnungsdatum ist der Betrag netto zur Zahlung fällig.
Zahlung ist erfolgt, wenn der Rechnungsbetrag auf unser Konto gutgeschrieben wurde.

Diese Auftragsbestätigung ist gültig auf der Basis einer positiven Bonitätsprüfung durch unseren Kreditversicherer sowie unserer allgemeinen Geschäftsbedingungen, welche im Internet unter www.muehlich.de zur Verfügung stehen.

Mit freundlichen Grüßen
Mühlich KG

i.A. Florian Freihalter

Mühlich KG
Heinrich-Kahn-Straße 59
89150 Laichingen
Telefon 07333 / 95018 - 0 Fax -51

Kreissparkasse Göppingen
Kto. 155 756 61, BLZ 610 500 00
IBAN-Nr. DE6061050000015575661
SWIFT Code GOPSDE6G

Persönlich haftender Gesellschafter:
Crispin A. Mühlich
Handelsregister: Ulm HRA 722918
Unsere U-Id.: DE 232514339

MarkenProduktion

Museumseinrichtungen, Innenausbau, Objekteinrichtungen, Wandsysteme, Showrooms,
CAD-CAM-CNC, Projektierung u. Produktion von Holzkonstruktionen für den Messe- u. Eventbereich



Mühlich KG - Heinrich Kahn Straße 59 - 89150 Laichingen

Carl Götz GmbH
Otto-Renner-Str. 15
89231 Neu-Ulm

Bestellung-Nr.: 3009396

Vorgang-Nr. 16-0660

Laichingen, 14.11.2016

Achtung: Bestell-Nr. bei Rückfragen und allen
Belegen angeben.

Ihre Zeichen
Michaela Gerlitz

Ihre Fax-Nr.:
0731/7048-777

Unsere Kunden-Nr.:
3457100G01

Unsere Bestellung bearbeitet
Florian Freihalter

Unsere Telefon - Durchwahl
07333/95018-65

Unsere Zeichen
FF

Unsere Auftrags-Nr.:
16-0660

Attemeier Büroeinrichtung

Sehr geehrte Frau Gerlitz,

wir bestellen zu unseren AGB's wie folgt:

Fixtermin: 21.11.2016

Pos	St x L / B / D Beschreibung	Artikel	Menge/BE	Preis/BE Rabatt/%	Preis Netto	G-Preis EUR
1	6 2.800 / 2.100 / 38 Melaminharzb. Spanplatte P2 Wodego/Thermopal U1200 Str. MP Vulkanschwarz, Miniperl		35,28 m2	16,70	16,70	589,18
Lieferdatum FIX: 21.11.2016						
2	8 2.655 / 2.100 / 25 Melaminharzb. Spanplatte P2 Wodego/Thermopal U1200 Str. MP Vulkanschwarz, Miniperl		44,60 m2	9,80	9,80	437,12
					Übertrag:	1.026,30

Mühlich KG
Heinrich-Kahn-Straße 59
89150 Laichingen
Telefon 07333 / 95018 - 0 Fax -51

Kreissparkasse Göppingen
Kto. 155 756 61, BLZ 610 500 00
IBAN-Nr. DE6061050000015575661
SWIFT Code GOPSDE6G

Persönlich haftender Gesellschafter:
Crispin A. Mühlich
Handelsregister: Ulm HRA 722918
Unsere U-Id.: DE 232 514 339

MarkenProduktion

Museumseinrichtungen, Innenausbau, Objekteinrichtungen, Wandsysteme, Showrooms,
CAD-CAM-CNC, Projektierung u. Produktion von Holzkonstruktionen für den Messe- u. Eventbereich



Bestellung-Nr.: 3009396
Götz GmbH, Neu-Ulm

Seite 2 von 3

Pos	St x L / B / D Beschreibung	Artikel	Menge/BE	Preis/BE Rabatt/%	Preis Netto	G-Preis EUR
					Übertrag:	1.026,30
Lieferdatum FIX: 21.11.2016						
5	1		1,00Einh	4,90	4,90	4,90
Logistikbeitrag je Lieferung Lieferdatum FIX: 21.11.2016						
3			150,00 lfm	0,57	0,57	86,25
ABS Kanten schwarz perl passend zu Pfeiderer U1200 MP 45 x 2,0 mm Lieferdatum FIX: 21.11.2016						
4			150,00 lfm	0,42	0,42	62,85
ABS Kanten schwarz perl passend zu Pfeiderer U1200 MP 28 x 2,0 mm Lieferdatum FIX: 21.11.2016						
Gesamtbetrag netto:						1.180,30

Lieferbedingung: frei Haus.

Zahlungsbedingung: 21 Tage 3% Skonto, 30 Tage rein netto.

Besonderer Hinweis: Vorkasse
Diese Bestellung ist gültig auf der Basis unserer allgemeinen Geschäftsbedingungen,
welche im Internet unter www.muehlich.de zur Verfügung stehen.

Preisgültigkeit: Es gelten die oben angegebenen Preise, sofern von Ihnen keine anderslautende
Nachricht kommt.

Mit freundlichen Grüßen

Mühlich KG
Heinrich-Kahn-Straße 59
89150 Laichingen
Telefon 07333 / 95018 - 0 Fax -51

Kreissparkasse Göppingen
Kto. 155 756 61, BLZ 610 500 00
IBAN-Nr. DE6061050000015575661
SWIFT Code GOPSDE6G

Persönlich haftender Gesellschafter:
Crispin A. Mühlich
Handelsregister: Ulm HRA 722918
Unsere U-Id.: DE 232 514 339

MarkenProduktion

Museumseinrichtungen, Innenausbau, Objekteinrichtungen, Wandsysteme, Showrooms,
CAD-CAM-CNC, Projektierung u. Produktion von Holzkonstruktionen für den Messe- u. Eventbereich



Bestellung-Nr.: 3009396
Götz GmbH, Neu-Ulm
i.A. Florian Freihalter

Seite 3 von 3

Mühlich KG
Heinrich-Kahn-Straße 59
89150 Laichingen
Telefon 07333 / 95018 - 0 Fax -51

Kreissparkasse Göppingen
Kto. 155 756 61, BLZ 610 500 00
IBAN-Nr. DE6061050000015575661
SWIFT Code GOPSDE6G

Persönlich haftender Gesellschafter:
Crispin A. Mühlich
Handelsregister: Ulm HRA 722918
Unsere U-Id.: DE 232 514 339



Mühlich KG
Heinrich-Kahn-Str. 59
89150 Laichingen

Telefon: 07333/95018-50
Telefax: 073339501811

AUFTRAGSBESTÄTIGUNG
Bitte stets angeben:
Kd.-Nr : MU688
VORGANG: 2507
DATUM : 14.11.16
Neu-Ulm Bertleff
Bischof, Ramona
0731/7048-0 AC
0731/7048-559
r.bischof@carlgoetz.de
NU

Telefonische Bestellung vom 14.11.2016
durch Herr Freihalter
Ihre Auftragsnummer: Ko.: Atemaier Büro
Rücknahmen können nur originalverpackt mit unserer
Zustimmung und einer Rücknahmegebühr von 20% erfolgen.
Keine Rücknahme von Kommissionsartikeln.
> Vom 24.12.16 - 01.01.17 wegen Inventur geschlossen <
> letzte Auslieferung 22.12.16 <
> erste Auslieferung 03.01.17 <

ArtikelNr.	Bezeichnung	Maße:mxcmxmm	Menge ME	Preis je ME	Betrag
Pos. 00600 5102100054 3811	Melaminharzb. Spanplatte P2 nach EN 312 Wodego/Thermopal U1200 Str. MP Vulkanschwarz, Miniperl NCS-Code S8502-B, RAL 9005	6 Stck. 2,800 x 210,0 x	38,0 35,28 m2	16,70 EUR	589,18 EUR
Pos. 01200 5102100054 2512	Melaminharzb. Spanplatte P2 nach EN 312 Wodego/Thermopal U1200 Str. MP Vulkanschwarz, Miniperl NCS-Code S8502-B, RAL 9005	8 Stck. 2,655 x 210,0 x	25,0 44,60 m2	9,80 EUR	437,08 EUR
Pos. 01500 5450430081 0228	ABS Kanten schwarz perl SF0110W200 Rückseite mit Haftvermittler passend zu Pfeleiderer U007 MP, U1200 MP Kronospan U190 PE, Egger U999 ST2	2,8 x 2,0 mm	2 Rolle a 75 m Preis p.H 150,00 m	41,90 EUR	62,85 EUR
Pos. 01800					Seite 2

Carl Götz GmbH
Otto-Renner-Straße 15
89231 Neu-Ulm

Postfach 90 24
89087 Neu-Ulm

Tel. 0731 / 70 48 - 0
Fax 0731 / 70 48 - 777

www.carlgoetz.de
eMail: info@carlgoetz.de

Geschäftsführer:
Philipp Zumsteg
Maximilian Zumsteg
Christoph Zumsteg

HRB Nr. 12715
Amtsgericht Memmingen
Ust-Id-Nr.: DE 130847231
Steuer-Nr. 151/123/10018

Bankverbindung:

BW Bank IBAN-Nr.: DE61600501010008807528, BIC: SOLADEST600
Hypo Vereinsbank IBAN-Nr.: DE48630200860002507641, BIC: HYVEDEMM461
Commerzbank Ulm IBAN-Nr.: DE88630400530920055100, BIC: COBADEFFXXX
DZ Bank IBAN-Nr.: DE1570160000000144958, BIC: GENODEFF701
Deutsche Bank IBAN-Nr.: DE05630700880025466400, BIC: DEUTDESS630





Mühlich KG
Laichingen

AUFTRAGSBESTÄTIGUNG
Vorgang : MU688/2507

Seite 2
DATUM: 14.11.16

ArtikelNr.	Bezeichnung	Maße:mxcmxmm	Menge ME	Preis je ME	Betrag
5450430081	ABS Kanten schwarz perl		SF0110W200		
0245	Rückseite mit Haftvermittler passend zu Pfeleiderer U007 MP, U1200 MP Kronospan U190 PE, Egger U999 ST2 4,5 x 2,0 mm				
S	2	Rolle a	75 m		
		Preis p.H	150,00 m	57,50 EUR	86,25 EUR
Pos. 91000	LOGISTIK	Logistikbeitrag je Lieferung		4,90 EUR	4,90 EUR

Warenwert : 1.180,26 EUR
19,00 % MwSt. : 224,25 EUR

1.404,51 EUR
=====

Lieferung : Götz-LKW
ca. Liefertermin: ca.
Tour: 50KM
Zahlung : Bei Zahlung des Betrages
innerhalb 21 Tagen 3% Skonto
innerhalb 30 Tagen netto

verl. Lieferadresse
Woche: 47.16

Wir danken für Ihren Auftrag. Es gelten unsere jeweils aktuellen allgemeinen Geschäftsbedingungen, gesondert für Geschäftskunden und Endverbraucher. Diese sowie weiterführende Produktinformationen, z.B. Datenblätter oder Verarbeitungshinweise, können auf www.carlgoetz.de im Servicebereich oder im Webshop eingesehen werden. Die Eignung der Artikel für deren Verwendungszweck prüft der Kunde eigenverantwortlich.

Es handelt sich lediglich um ein Auftragsbestätigungsschreiben, das nicht zum Vorsteuerabzug berechtigt.

Carl Götz GmbH
Neu-Ulm

Carl Götz GmbH
Otto-Renner-Straße 15
89231 Neu-Ulm

Postfach 90 24
89087 Neu-Ulm

Tel. 0731 / 70 48 - 0
Fax 0731 / 70 48 - 777

www.carlgoetz.de
eMail: info@carlgoetz.de

Geschäftsführer:
Philipp Zumsteg
Maximilian Zumsteg
Christoph Zumsteg

HRB Nr. 12715
Amtsgericht Memmingen
Ust-Id-Nr.: DE 130847231
Steuer-Nr. 151/123/10018

Bankverbindung:

BW Bank IBAN-Nr.: DE61600501010008807528, BIC: SOLADEST600
Hypo Vereinsbank IBAN-Nr.: DE48630200860002507641, BIC: HYVEDEMM461
Commerzbank Ulm IBAN-Nr.: DE88630400530920055100, BIC: COBADEFFXXX
DZ Bank IBAN-Nr.: DE15701600000000144958, BIC: GENODEFF701
Deutsche Bank IBAN-Nr.: DE05630700880025466400, BIC: DEUTDESS630



Das Zeichen für verantwortungsvolle
Waldwirtschaft

Only the products that are identified as such on this document are FSC certified.



Mühlich KG
Laichingen

AUFTRAGSBESTÄTIGUNG
Vorgang : MU688/2507

Seite 3
DATUM: 14.11.16

ArtikelNr.	Bezeichnung	Maße:mxcmxmm	Menge ME	Preis je ME	Betrag
------------	-------------	--------------	----------	-------------	--------

Telefonische Hotline außerhalb unserer Öffnungszeiten!
Nutzen Sie unsere zentrale Hotline von
Mo-Do 07:00 - 18:00, Fr 07:00 - 17:00 Uhr!
Einfach gewohnte Telefon-Nummer wählen und Sie werden
automatisch weitergeleitet.
Oder nutzen Sie unseren 24/7 Bestellservice rund um die Uhr
über unseren Webshop.

Gewicht kg: 1612,666 Volumen m3: 2,468

Carl Götz GmbH
Otto-Renner-Straße 15
89231 Neu-Ulm

Postfach 90 24
89087 Neu-Ulm

Tel. 0731 / 70 48 - 0
Fax 0731 / 70 48 - 777

www.carlgoetz.de
eMail: info@carlgoetz.de

Geschäftsführer:
Philipp Zumsteg
Maximilian Zumsteg
Christoph Zumsteg

HRB Nr. 12715
Amtsgericht Memmingen
Ust-Id.-Nr.: DE 130847231
Steuer-Nr. 151/123/10018

Bankverbindung:

BW Bank IBAN-Nr.: DE61600501010008807528, BIC: SOLADEST600
Hypo Vereinsbank IBAN-Nr.: DE48630200860002507641, BIC: HYVEDEMM461
Commerzbank Ulm IBAN-Nr.: DE88630400530920055100, BIC: COBADEFFXXX
DZ Bank IBAN-Nr.: DE15701600000000144958, BIC: GENODEFF701
Deutsche Bank IBAN-Nr.: DE05630700880025466400, BIC: DEUTDESS630



Das Zeichen für
Verantwortungsvolle
Waldwirtschaft

Only the products that are identified as such on this document are FSC certified.

