



► **Arbeitsaufgabe – Beispiel "Holzböcke"**

zu Kapitel 3.2

zu

AUSBILDUNG GESTALTEN:

Holzmechaniker/Holzmechanikerin.

Umsetzungshilfen und Praxistipps.

Hrsg.: BIBB. Bonn 2017

Böcke hoch
12 Paar (24 Stück)

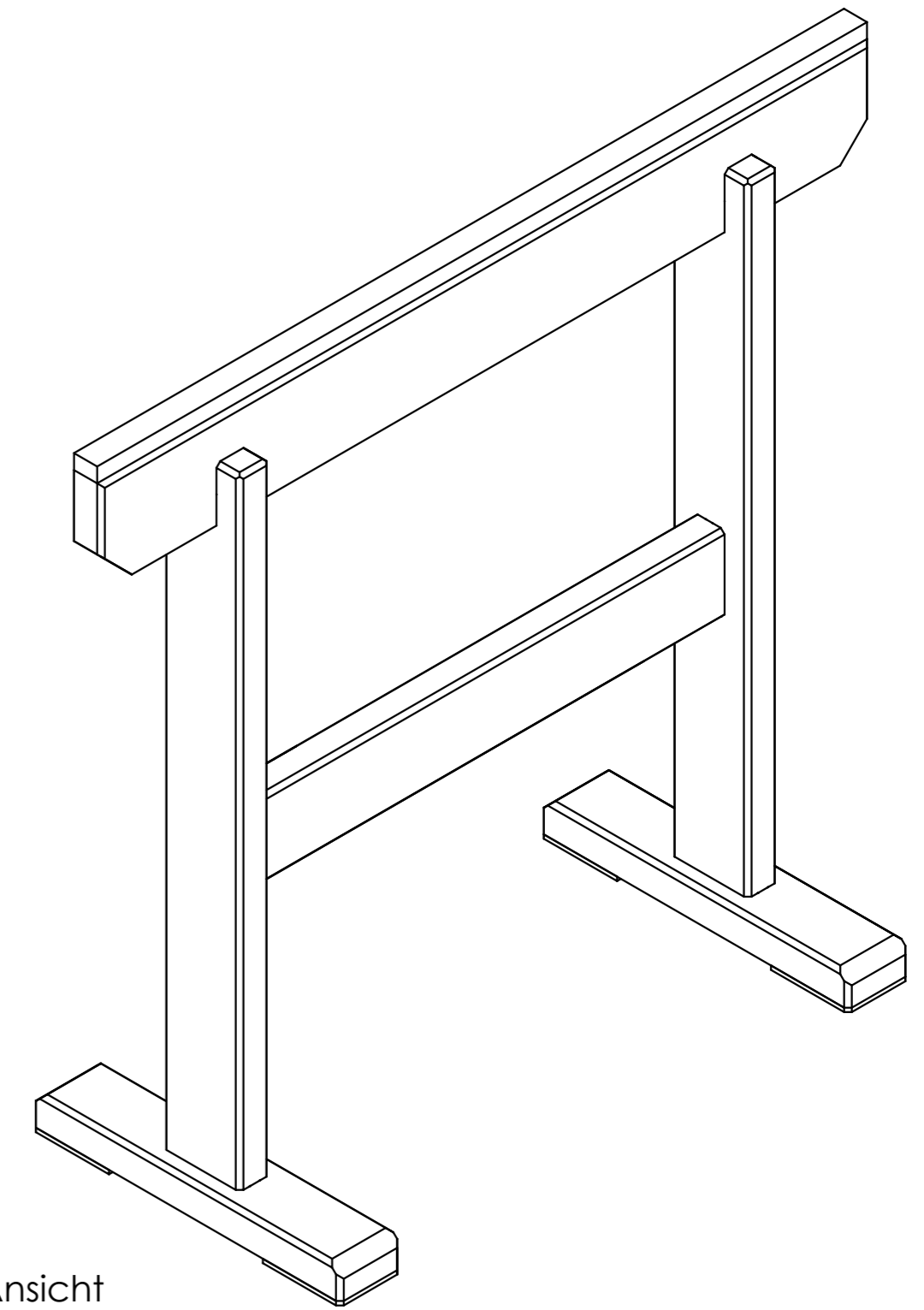
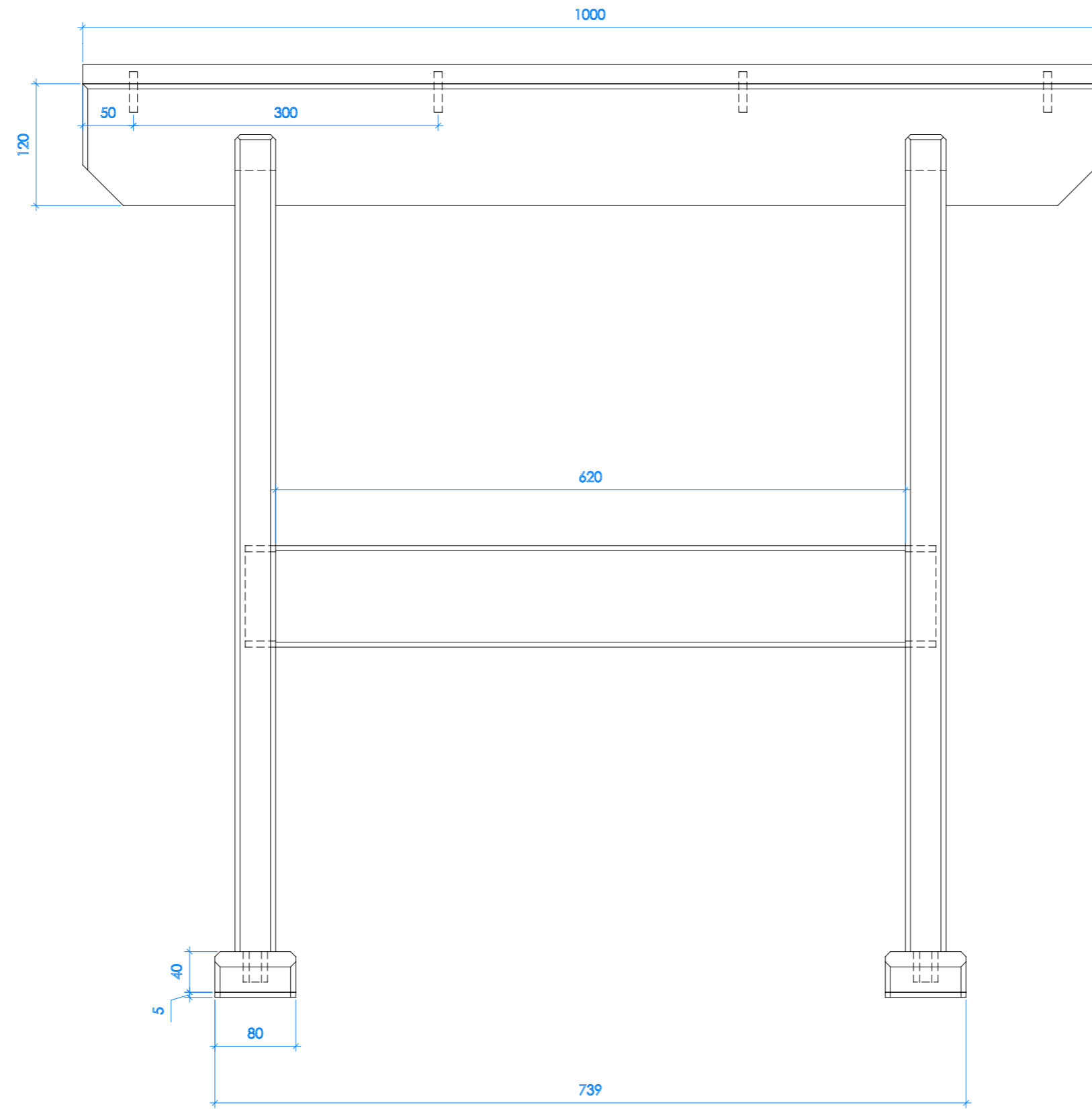
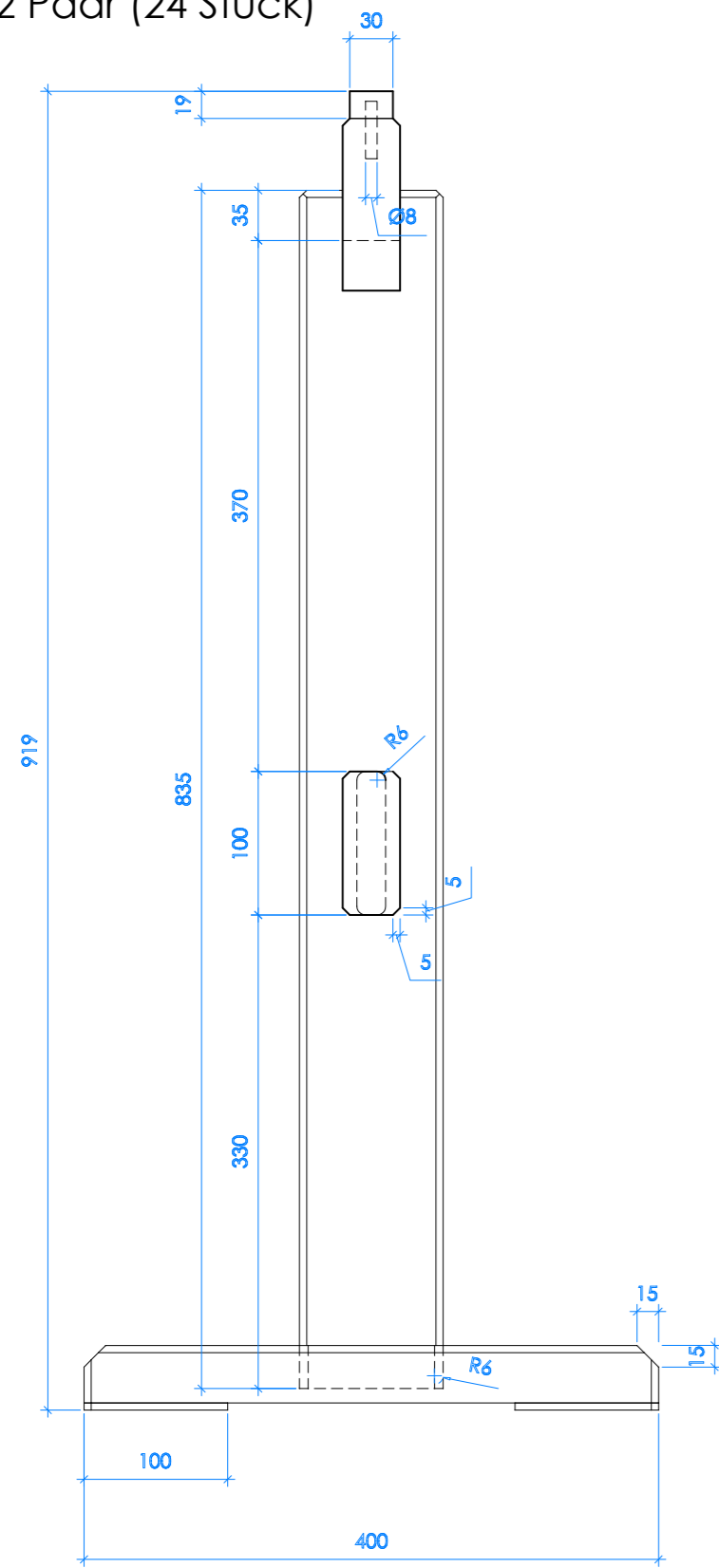

3D Ansicht

Böcke niedrig
6 Paar (12 Stück)

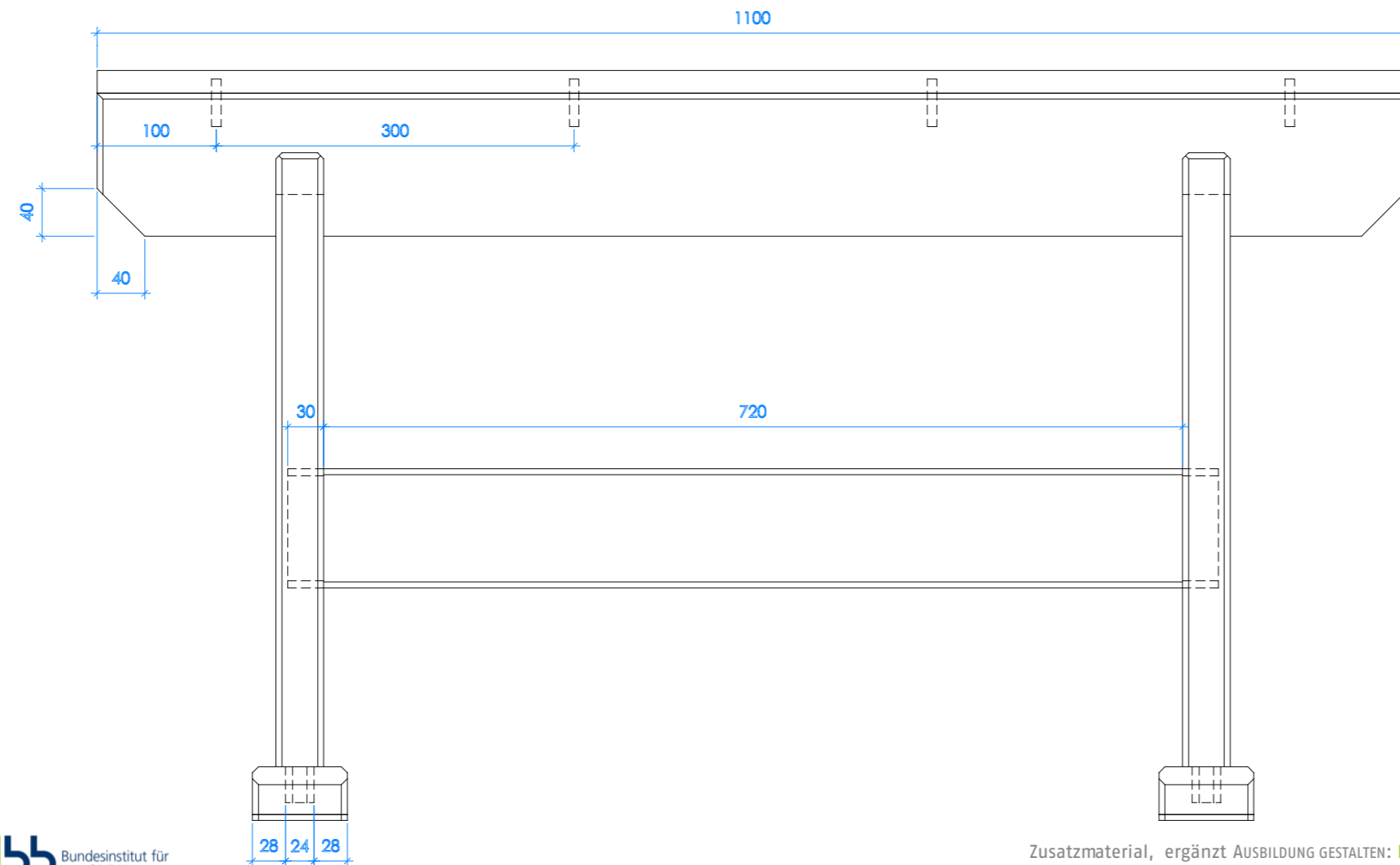
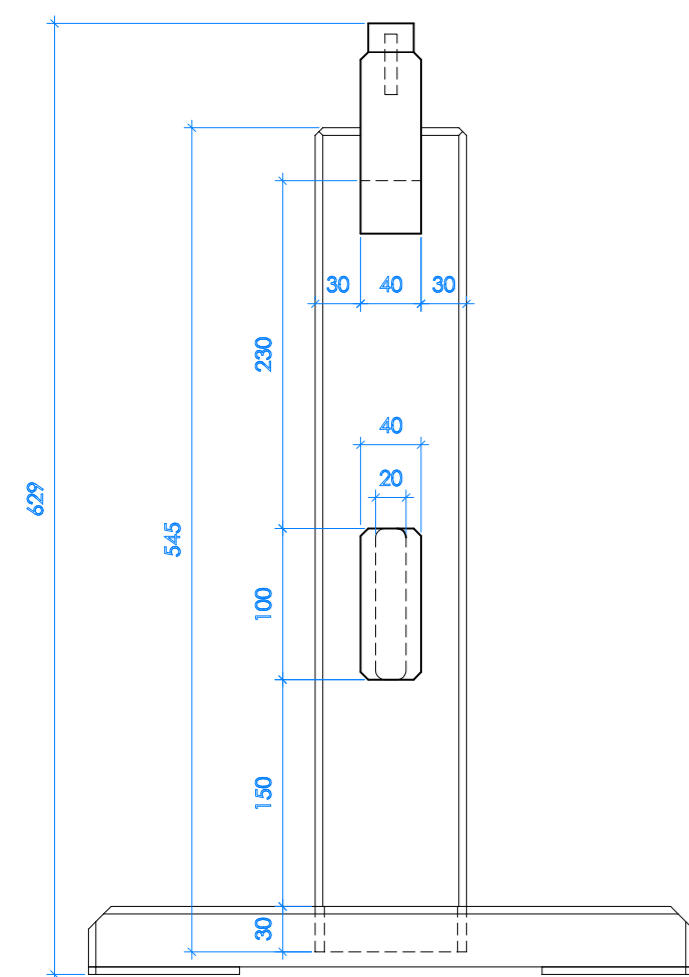

Zusatzmaterial, ergänzt Ausbildung Gestalten: Holzmechaniker/
Holzmechanikerin. Hrsg.: BIBB, Bielefeld 2017



Projekt:
Produktion Böcke

Messe:

Datum:

Kunde:
Mühlich

Halle:

Stand-Nr:

Zeichnungs-Nr.

Auftrags-Nr: 10-0005

Maßstab 1:5

Erstellt am 20.10.2016

Letzte Änderung 08.11.2016

Änderungen

Bezeichnung

Konstruktionszeichnung

gedruckt am 08.11.2016

Gezeichnet/Freigegeben
TP

Blatt 1/3

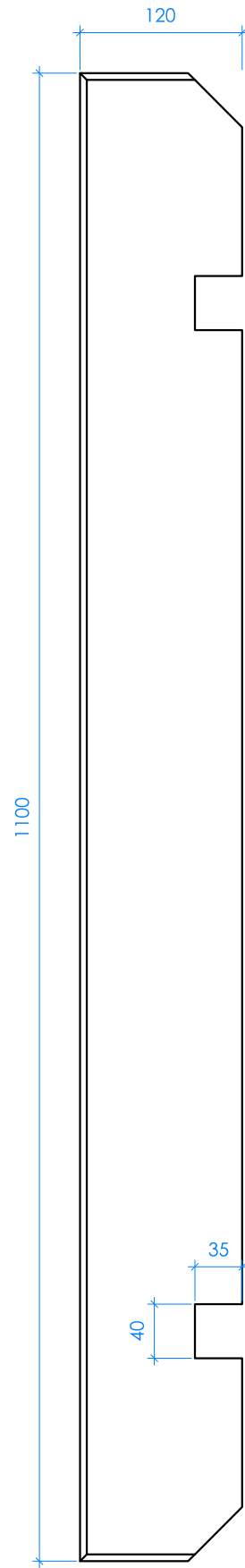

Zarge
niedrig
12 St.

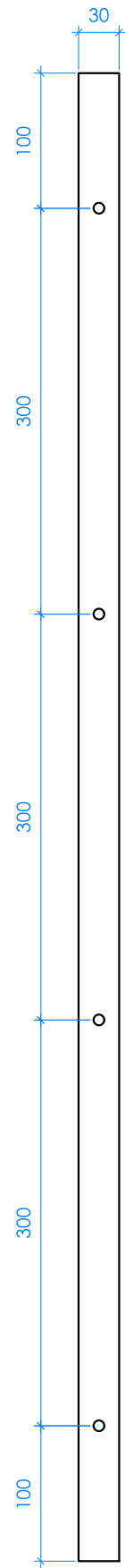

Leiste
niedrig
12 St.

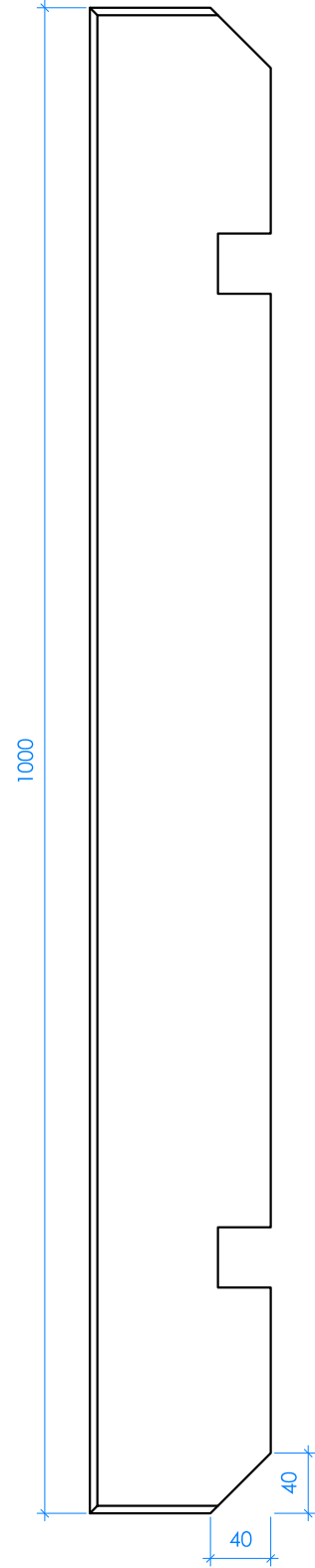

Zarge
hoch
24 St.

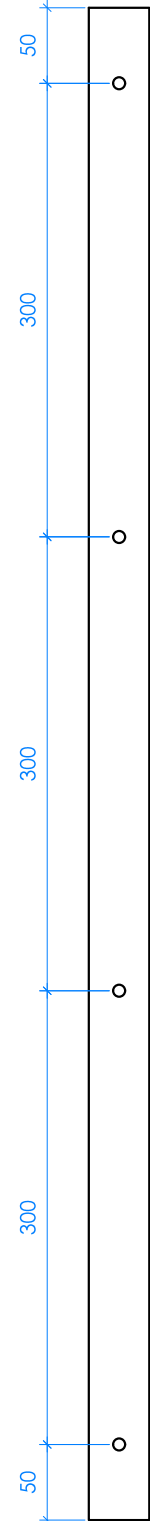

Leiste
hoch
24 St.

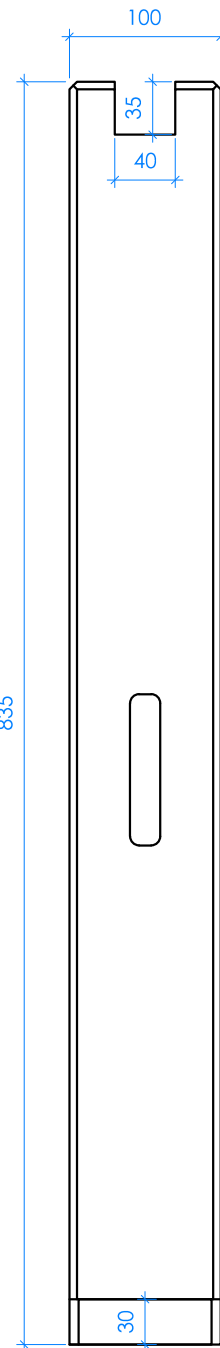

Seite
hoch
48 St.

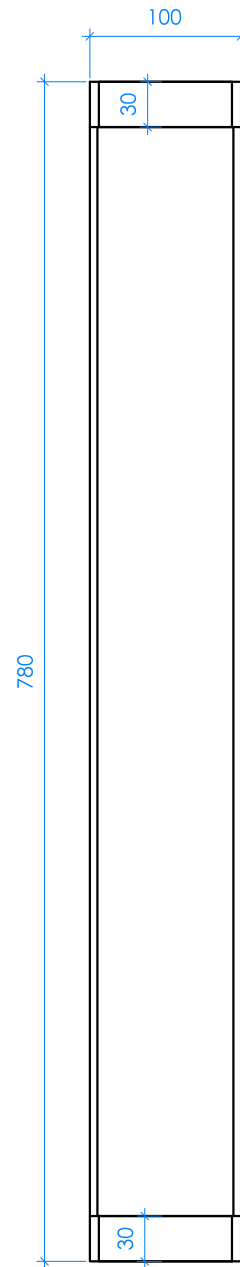

Querstrebe
niedrig
12 St.

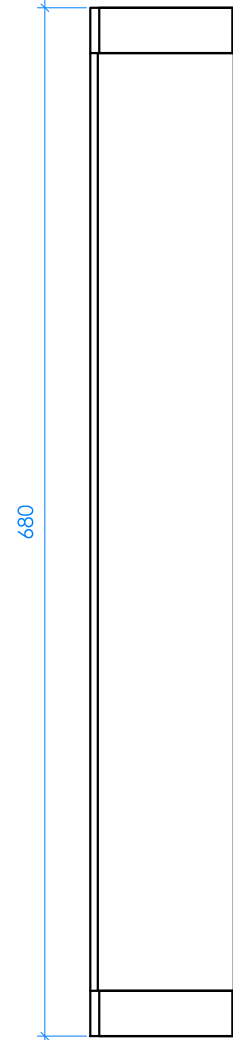

Querstrebe
hoch
24 St.

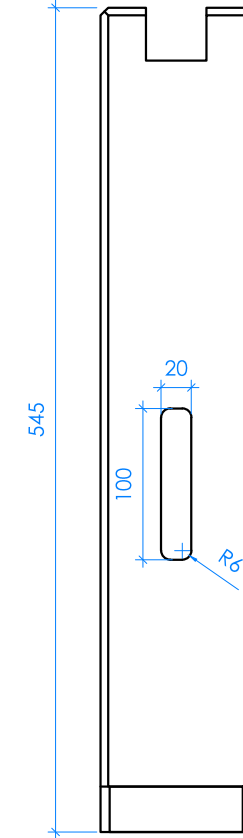

Seite
niedrig
24 St.

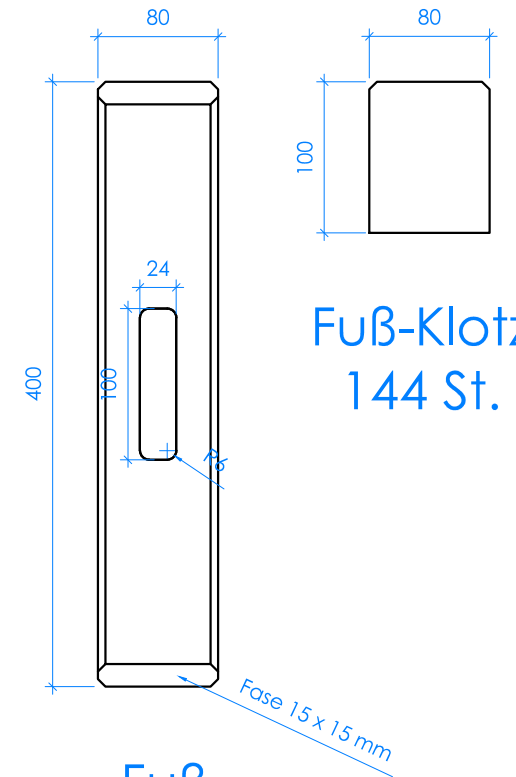

Fuß-Klotz
144 St.

Fuß
72 St.

Projekt:
Produktion Böcke
Messe:

Datum:

Kunde:
Mühlich
Halle:
--- Stand-Nr:

Zeichnungs-Nr.
Auftrags-Nr.: 10-0005
Maßstab 1:5



Heinrich Kahn Str. 59
D 89150 Laichingen
Tel. +49 (7333) 95018-50
Fax. +49 (7333) 95018-51

Bezeichnung
Teileübersicht Böcke
gedruckt am 08.11.2016

Erstellt am 08.11.2016
Letzte Änderung
Änderungen
Gezeichnet/Freigegeben
TP
Blatt 3/3

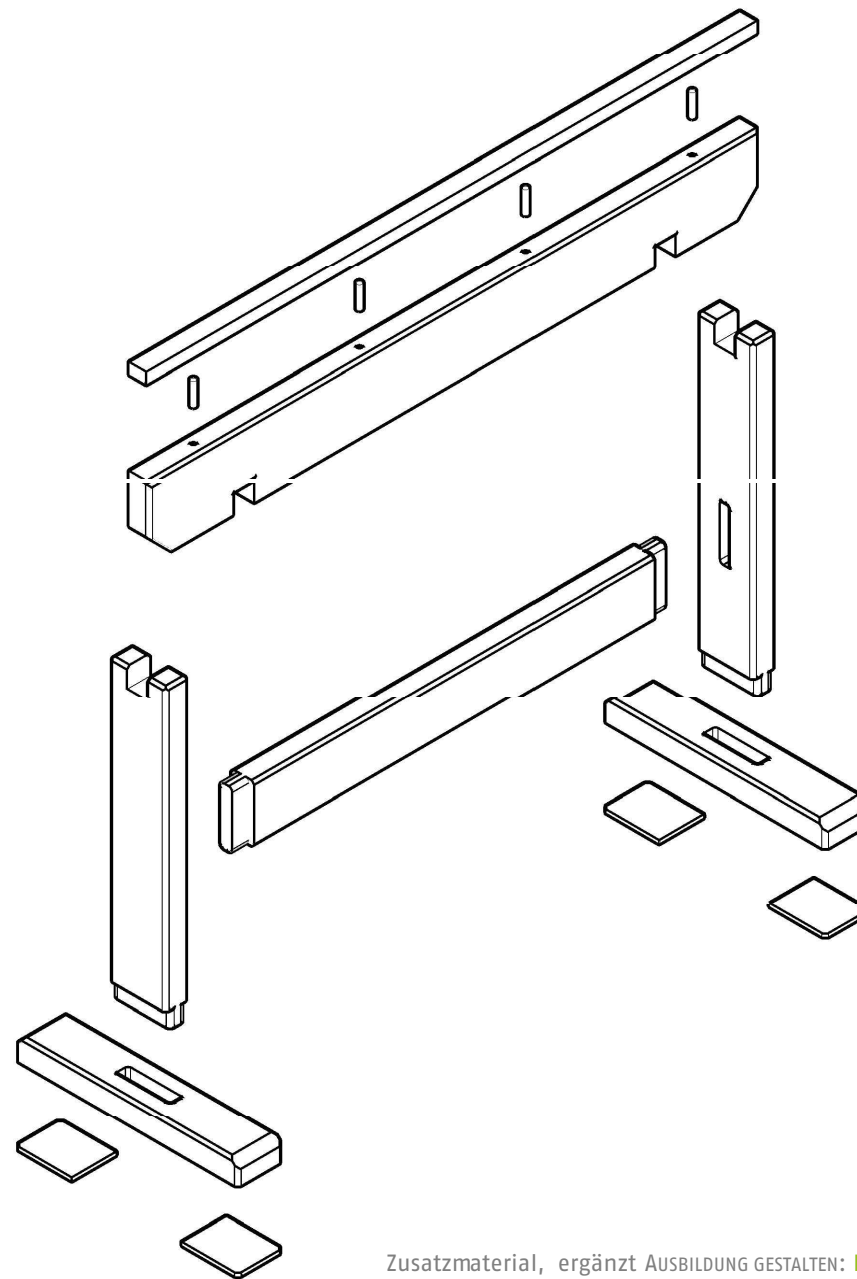

Vorderansicht

Projekt:
Produktion Böcke

Messe:

Datum:
--- - ---

Kunde:
Mühlich

Halle: --- Stand-Nr: ---

Zeichnungs-Nr.

Auftrags-Nr: 10-0005

Maßstab 1:10

Bezeichnung

Explosionszeichnung

gedruckt am 08.11.2016



Heinrich Kahn Str. 59
D 89150 Laichingen
Tel. +49 (7333) 95018-50
Fax. +49 (7333) 95018-51

Erstellt am 08.11.2016

Letzte Änderung 08.11.2016

Änderungen

Gezeichnet/Freigegeben
TP

Blatt 2/3

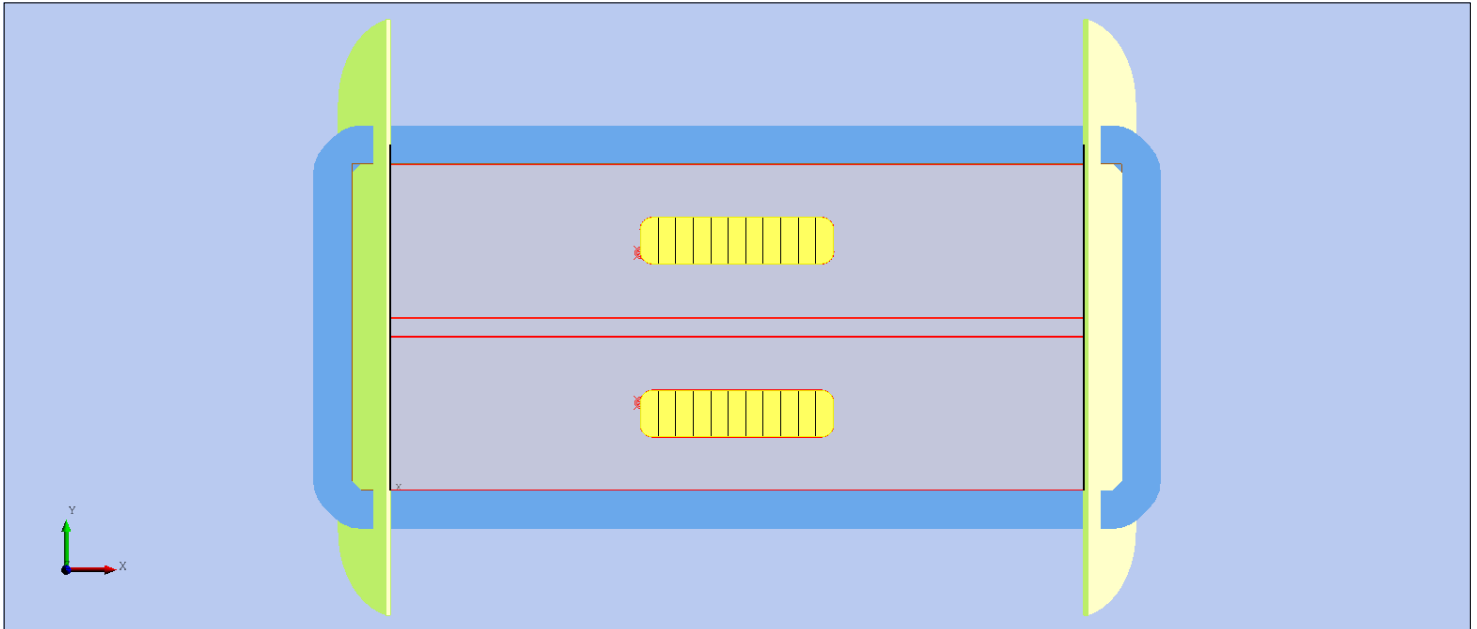
**Werkstück:**

Fertigmaße: 400.000 x 170.000 x 40.000

Rohmaße: 400.000 x 170.000 x 40.000

Kommentar:

Masseinheit / Unit = Millimeter

11/10/16

Uhrzeit: 09:19:57

Profil: Homag_mm

Quelle: Y:\FF - Aus- und Weiterbildung\13 = Projekte\interne Lehrlingsprojekte\10-0005 Produktion Böcke\02= Zeichnungen\CAD Projekt\Elemente\Möbel\10-0005-E Fuß.dxf

Werkzeugliste:

T136: Schlichtfraeser rechts D=12mm

T202: schlichtfraeser R D=20

w: \sonstig\flo_programme\böcke\bockfuss.mpr

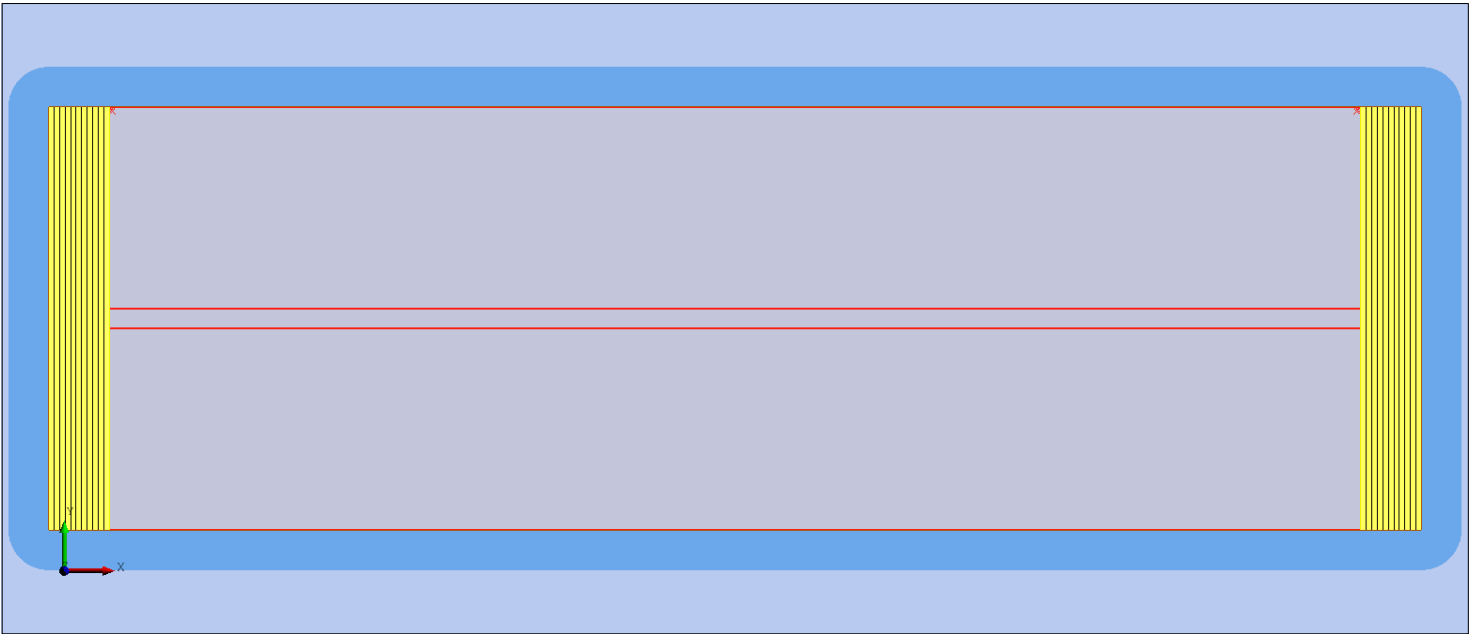
**Werkstück:**

Fertigmaße: 680.000 x 210.000 x 40.000

Rohmaße: 680.000 x 210.000 x 40.000

Kommentar:

Masseinheit / Unit = Millimeter

11/10/16

Uhrzeit:09:14:29

Profil:Homag_mm

Quelle:Y:\FF - Aus- und Weiterbildung\13 = Projekte\intere Lehrlingsprojekte\10-0005 Produktion Böcke\02= Zeichnungen\CAD Projekt\Elemente\Möbel\10-0005-E QuerstrebeHoch.dxf

Werkzeugliste:

T202: schlichtfraeser R D=20

w:\sonstig\flo_programme\böcke\bockquerstrebehoch.mpr

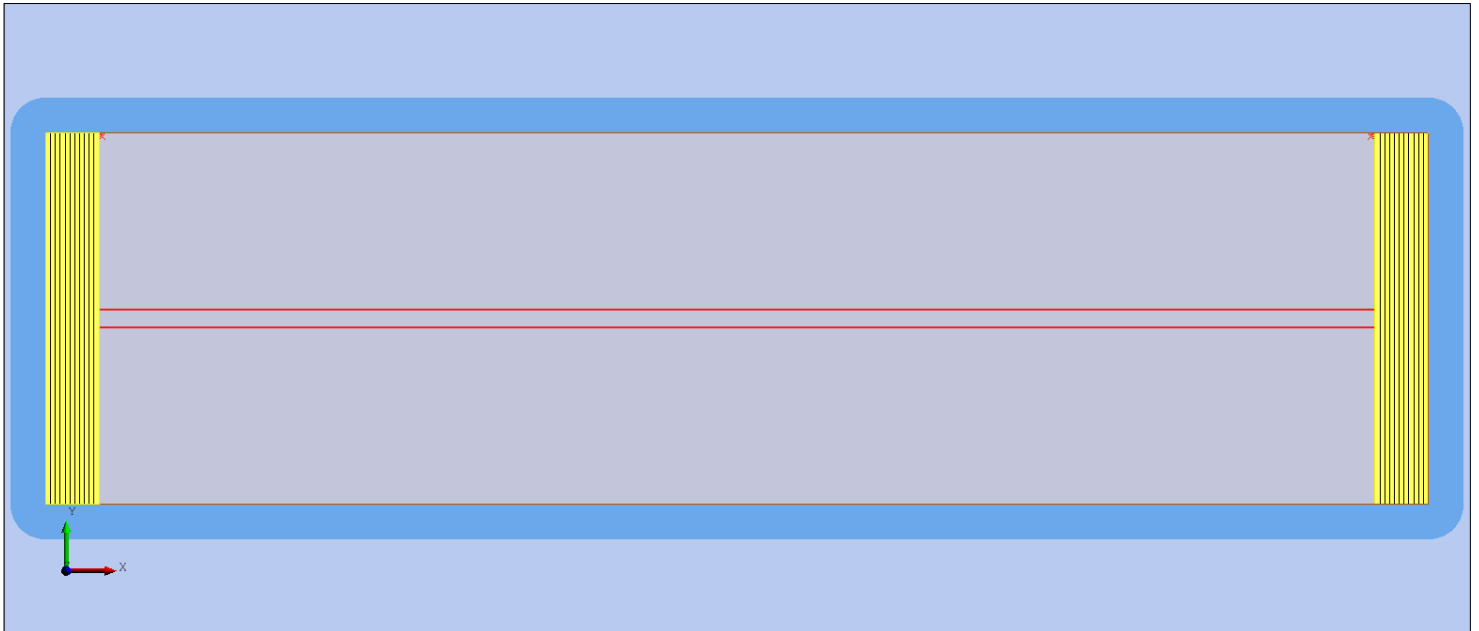
**Werkstück:**

Fertigmaße: 780.000 x 210.000 x 40.000

Rohmaße: 780.000 x 210.000 x 40.000

Kommentar:

Masseinheit / Unit = Millimeter

11/10/16

Uhrzeit: 09:04:54

Profil: Homag_mm

Quelle: Y:\FF - Aus- und Weiterbildung\13 = Projekte\interne Lehrlingsprojekte\10-0005 Produktion Böcke\02= Zeichnungen\CAD Projekt\Elemente\Möbel\10-0005-E Querstrebe.dxf

Werkzeugliste:

T101:

T202: schlichtfraeser R D=20

w:\sonstig\flo_programme\böcke\bockquerstrebeniedrig.mpr

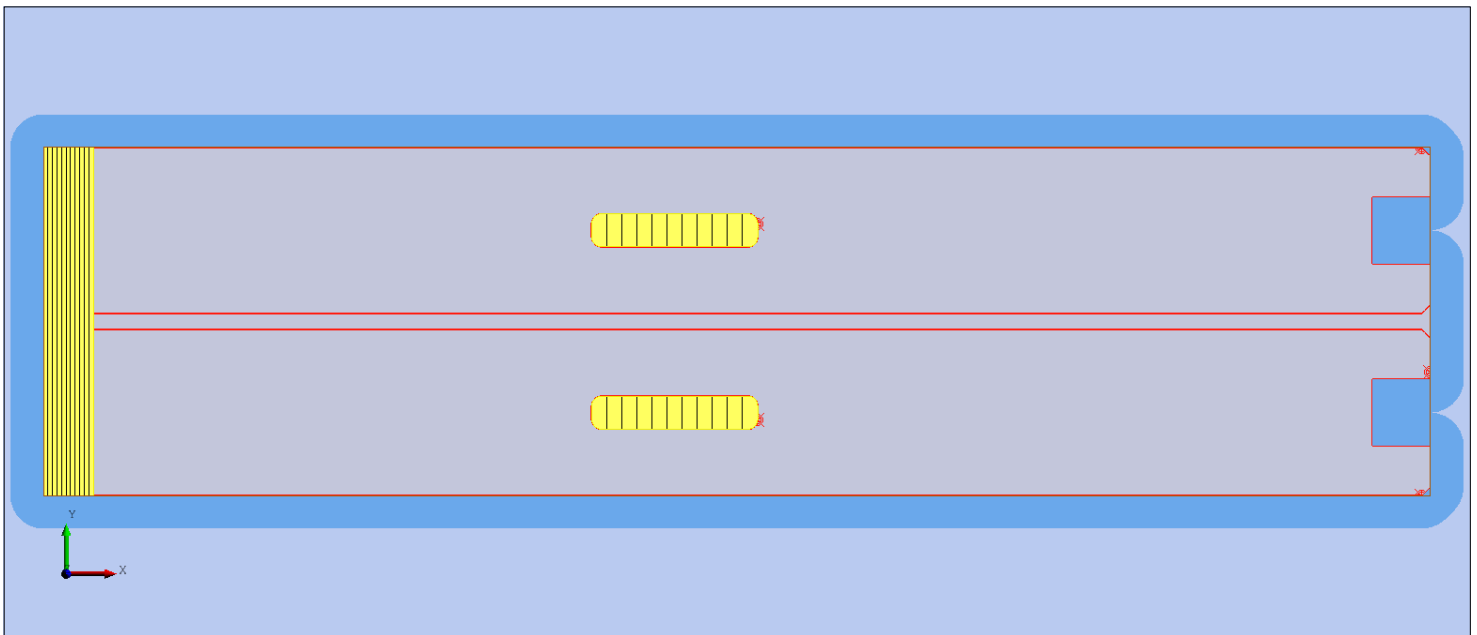

Werkstück:

Fertigmaße: 835.000 x 210.000 x 40.000

Rohmaße: 835.000 x 210.000 x 40.000

Kommentar:

Letzte Taschen-Fräsung auf Unterseite ebenfalls!

Werkzeugliste:

T136: Schlichtfraeser rechts D=12mm

T202: schlichtfraeser R D=20

w:\sonstig\flo_programme\böcke\bockseitehoch.mpr

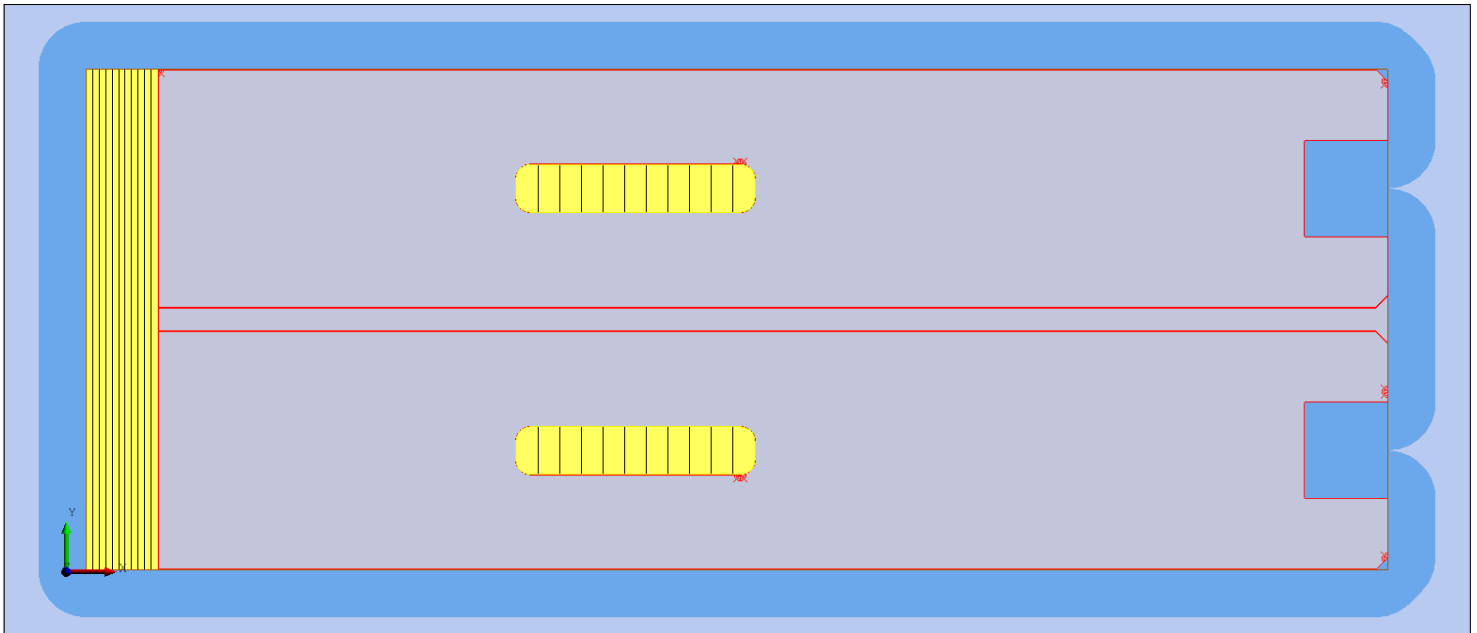
**Werkstück:**

Fertigmaße: 545.000 x 210.000 x 40.000

Rohmaße: 545.000 x 210.000 x 40.000

Kommentar:

Letzte Taschen-Fräsung auf der Unterseite ebenfalls!

Werkzeugliste:

T136: Schlichtfraeser rechts D=12mm

T202: schlichtfraeser R D=20

w:\sonstig\flo_programme\böcke\böckseiteniedrig.mpr

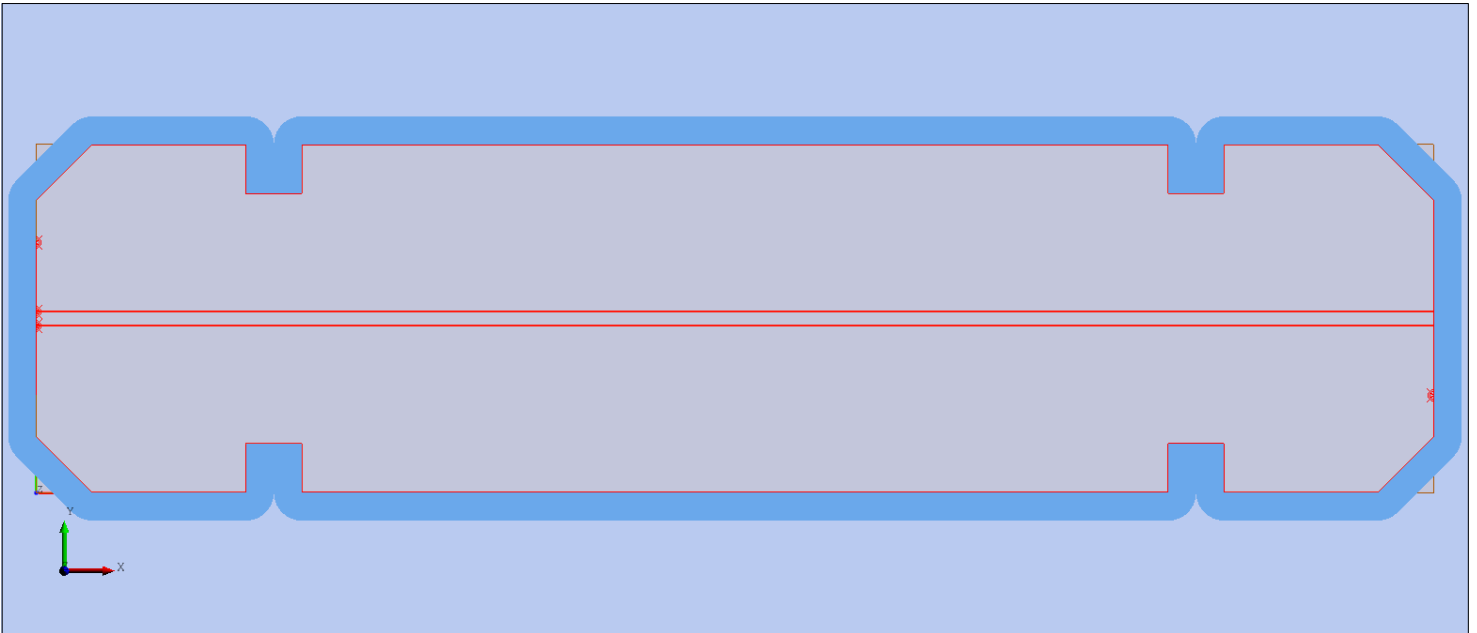

Werkstück:

Fertigmaße: 1000.000 x 250.000 x 40.000

Rohmaße: 1000.000 x 250.000 x 40.000

Kommentar:

Bohrungen erst nach dem Auftrennen auf innenliegender Seite (Werkstück umdrehen)

Werkzeugliste:

T202: schlichtfraeser R D=20

w:\sonstig\flo_programme\böcke\bockzargehoch.mpr

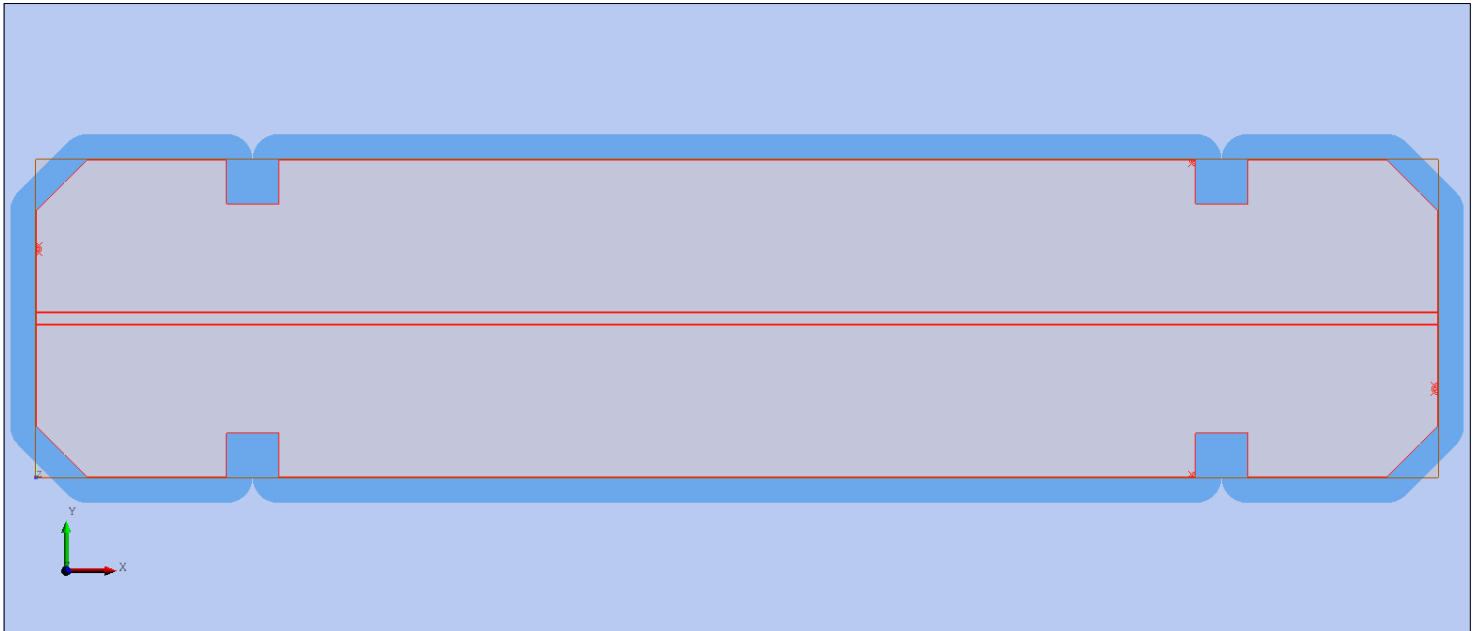

Werkstück:

Fertigmaße: 1100.000 x 250.000 x 40.000

Rohmaße: 1100.000 x 250.000 x 40.000

Kommentar:

Bohrungen erst nach dem Auftrennen auf gegenüberliegender Seite (Werkstück umdrehen)

Werkzeugliste:

T202: schlichtfraeser R D=20

w:\sonstig\flo_programme\böcke\bockzargeniedrig.mpr

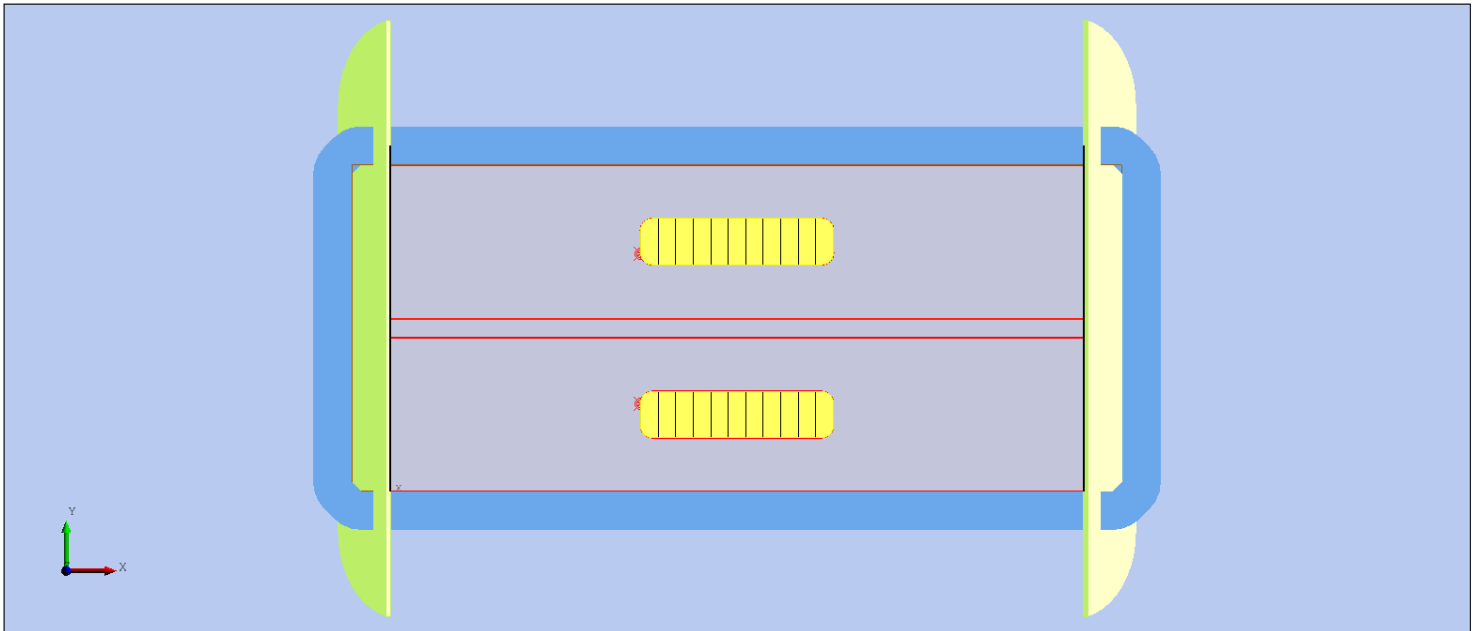
**Werkstück:**

Fertigmaße: 400.000 x 170.000 x 40.000

Rohmaße: 400.000 x 170.000 x 40.000

Kommentar:

Masseinheit / Unit = Millimeter

11/10/16

Uhrzeit: 09:19:57

Profil: Homag_mm

Quelle: Y:\FF - Aus- und Weiterbildung\13 = Projekte\interne Lehrlingsprojekte\10-0005 Produktion Böcke\02= Zeichnungen\CAD Projekt\Elemente\Möbel\10-0005-E Fuß.dxf

Werkzeugliste:

T136: Schlichtfraeser rechts D=12mm

T202: schlichtfraeser R D=20

w: \sonstig\flo_programme\böcke\bockfuss.mpr

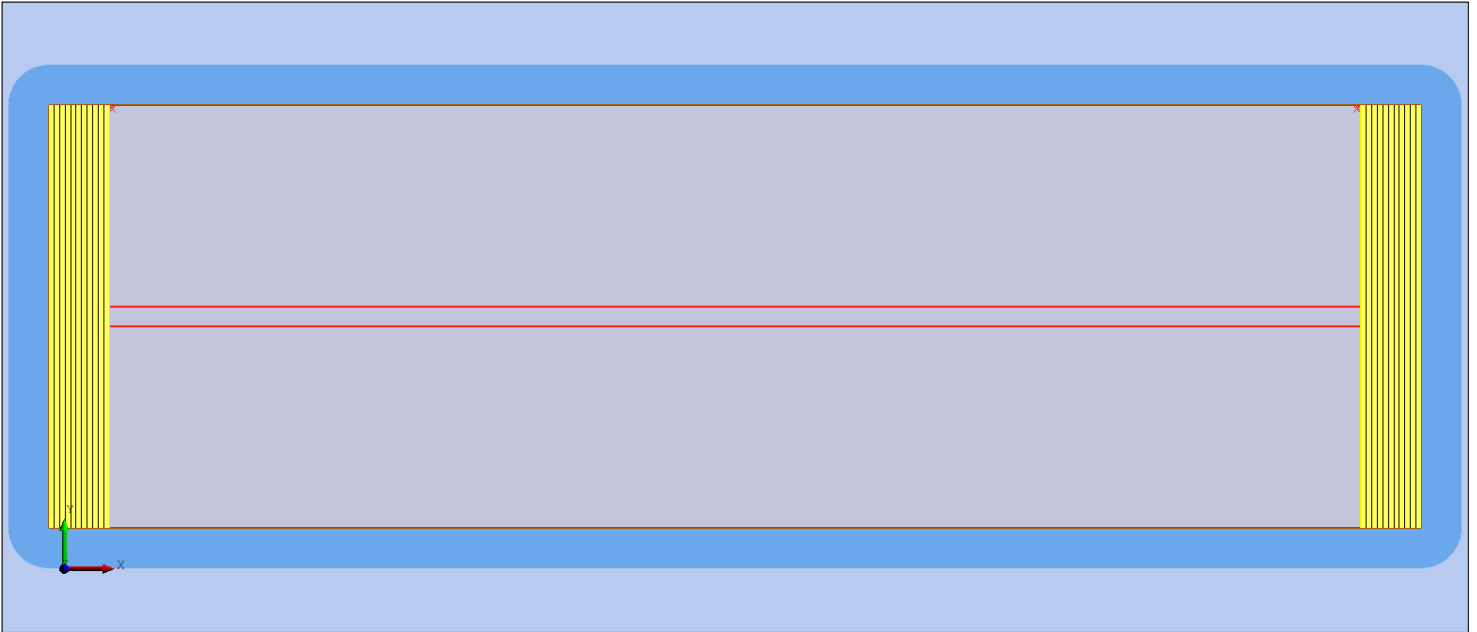
**Werkstück:**

Fertigmaße: 680.000 x 210.000 x 40.000

Rohmaße: 680.000 x 210.000 x 40.000

Kommentar:

Masseinheit / Unit = Millimeter

11/10/16

Uhrzeit: 09:14:29

Profil: Homag_mm

Quelle: Y:\FF - Aus- und Weiterbildung\13 = Projekte\intere Lehrlingsprojekte\10-0005 Produktion Böcke\02= Zeichnungen\CAD Projekt\Elemente\Möbel\10-0005-E QuerstrebeHoch.dxf

Werkzeugliste:

T202: schlichtfraeser R D=20

w:\sonstig\flo_programme\böcke\bockquerstrebehoch.mpr

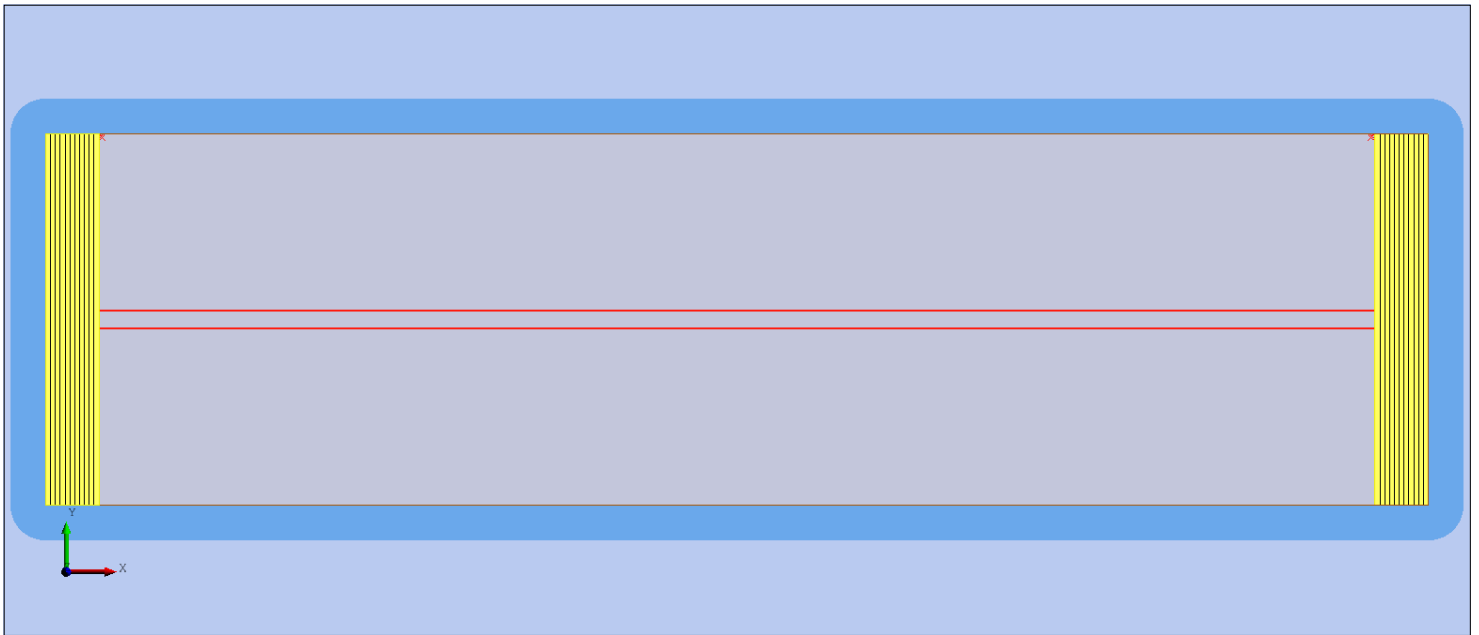

Werkstück:

Fertigmaße: 780.000 x 210.000 x 40.000

Rohmaße: 780.000 x 210.000 x 40.000

Kommentar:

Masseinheit / Unit = Millimeter

11/10/16

Uhrzeit: 09:04:54

Profil: Homag_mm

Quelle: Y:\FF - Aus- und Weiterbildung\13 = Projekte\interne Lehrlingsprojekte\10-0005 Produktion Böcke\02=

Zeichnungen\CAD Projekt\Elemente\Möbel\10-0005-E Querstrebe.dxf

Werkzeugliste:

T101:

T202: schlichtfraeser R D=20

w:\sonstig\flo_programme\böcke\bockquerstrebeniedrig.mpr

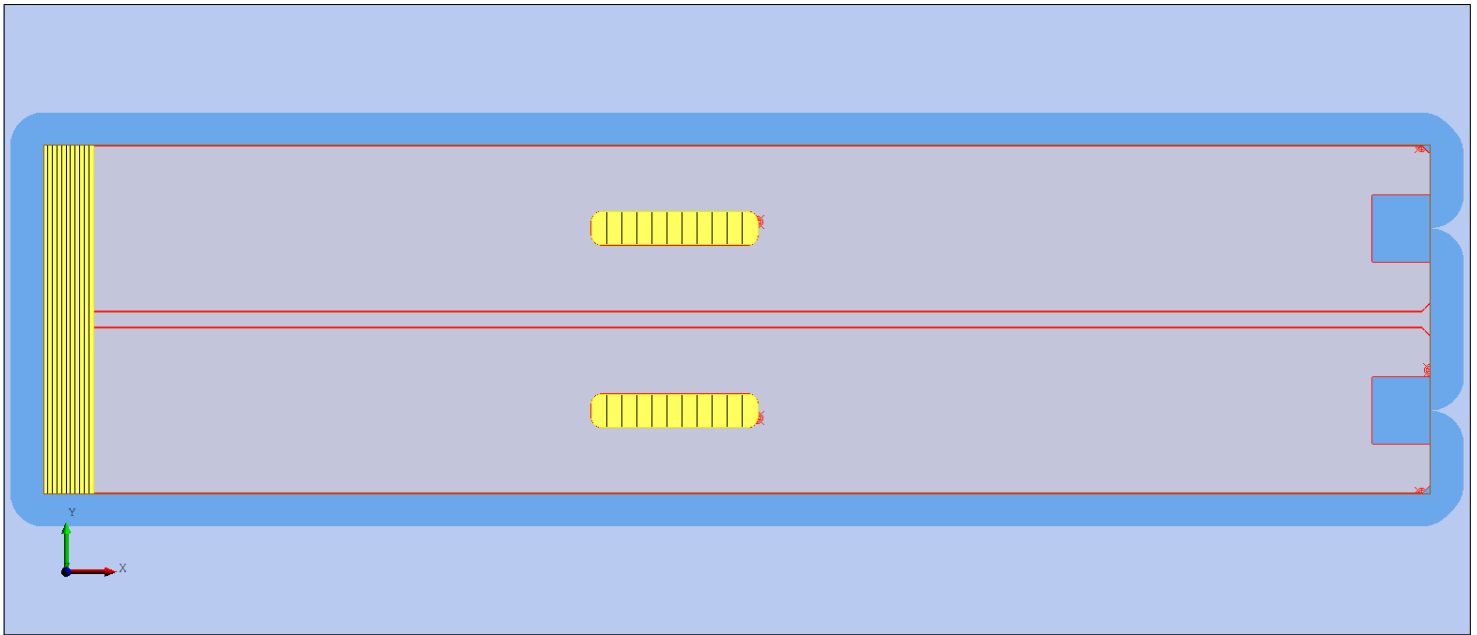
**Werkstück:**

Fertigmaße: 835.000 x 210.000 x 40.000

Rohmaße: 835.000 x 210.000 x 40.000

Kommentar:

Letzte Taschen-Fräsung auf Unterseite ebenfalls!

Werkzeugliste:

T136: Schlichtfraeser rechts D=12mm

T202: schlichtfraeser R D=20

w:\sonstig\flo_programme\böcke\bockseitehoch.mpr

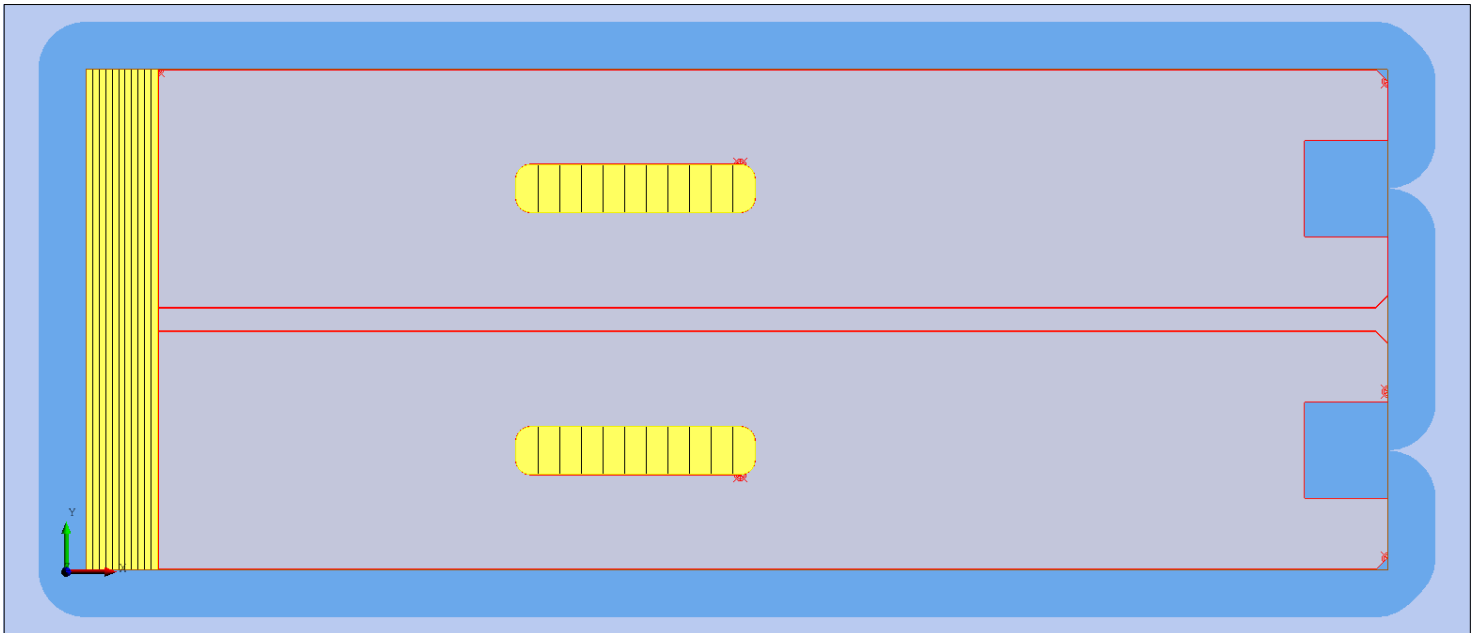
**Werkstück:**

Fertigmaße: 545.000 x 210.000 x 40.000

Rohmaße: 545.000 x 210.000 x 40.000

Kommentar:

Letzte Taschen-Fräsung auf der Unterseite ebenfalls!

Werkzeugliste:

T136: Schlichtfraeser rechts D=12mm

T202: schlichtfraeser R D=20

w:\sonstig\flo_programme\böcke\bockseiteniedrig.mpr

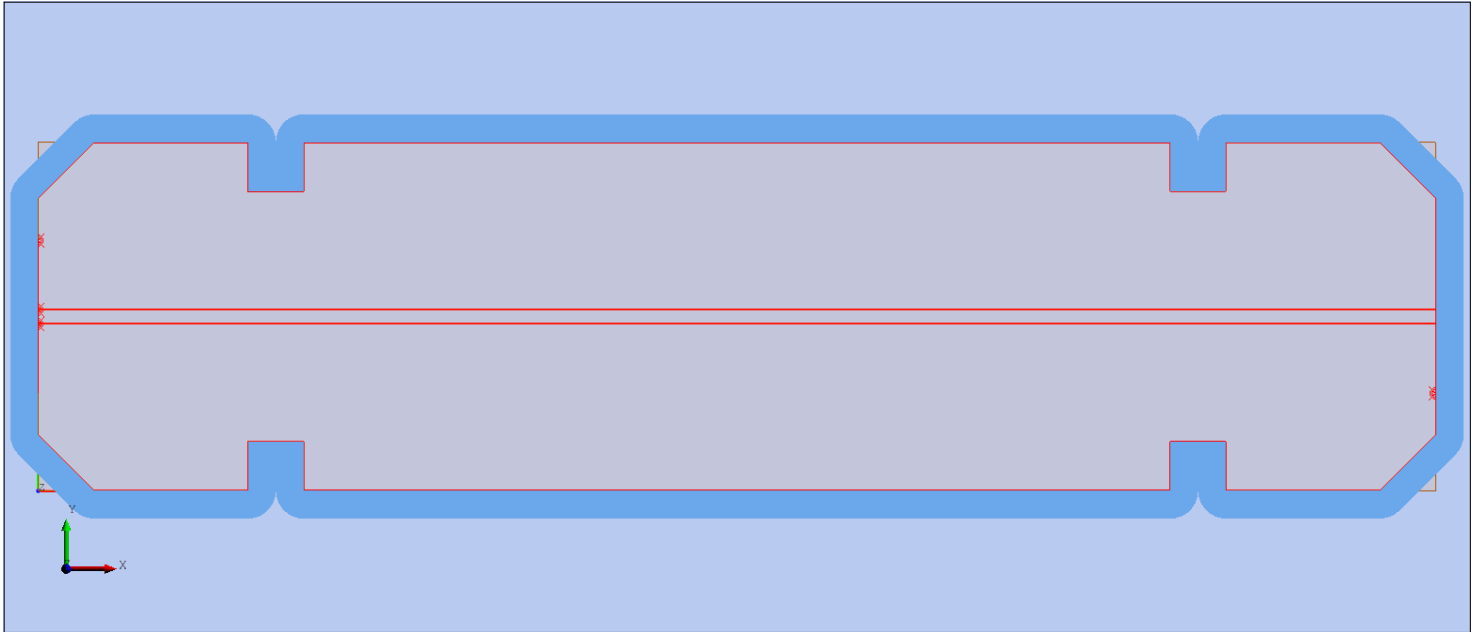

Werkstück:

Fertigmaße: 1000.000 x 250.000 x 40.000

Rohmaße: 1000.000 x 250.000 x 40.000

Kommentar:

Bohrungen erst nach dem Auftrennen auf innenliegender Seite (Werkstück umdrehen)

Werkzeugliste:

T202: schlichtfraeser R D=20

w:\sonstig\flo_programme\böcke\bockzargehoch.mpr

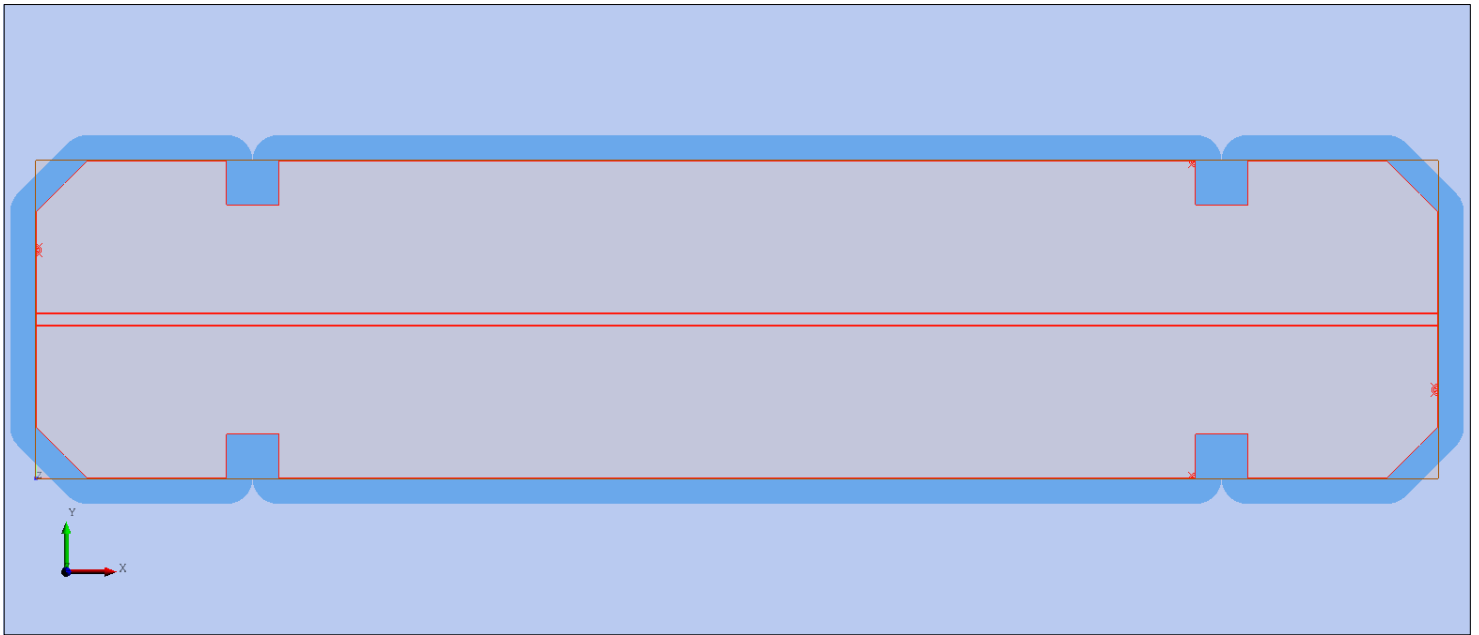

Werkstück:

Fertigmaße: 1100.000 x 250.000 x 40.000

Rohmaße: 1100.000 x 250.000 x 40.000

Kommentar:

Bohrungen erst nach dem Auftrennen auf gegenüberliegender Seite (Werkstück umdrehen)

Werkzeugliste:

T202: schlichtfraeser R D=20

w:\sonstig\flo_programme\böcke\bockzargeniedrig.mpr

Generalübersicht

10-0005 Werkstattböcke

10-0005 Böcke///Standard_15mm-7mm/Standard Schnitthöhe 65mm/SC

Bezeichnung	Menge	m2	m3	Prozent	Satz	Kosten	Statistik	Wert
Sollteile	115	18.12	0.69	79.02%			Anzahl der Pläne	7
Plusteile / Überteile	0	0.00	0.00	0.00%			Pläne mit Kopfschnitten	2
Reste	0	0.00	0.00	0.00%			Gedrehte Pläne	0
Abfall		4.81	0.16	20.98%			Pläne mit Nachschnitten	0
2. Anschnitt		0.00	0.00	0.00%			Anzahl der Zyklen	8
Platten	9	22.93	0.85	100.00%			Schnittlänge	139.0
							Durchsatz (M3/St)	1.0
							Versch (%Teile)	26.55%
							Versch (%Platten)	20.98%
Verwendete Platten		22.93	0.85	100.00%		716.75		
Verwendete Reste		0.00	0.00	0.00%		0.00		
Erzeugte Reste		0.00	0.00	0.00%	0.000	0.00		
Nettomaterialbedarf		22.93	0.85	100.00%				
Schnittzeit	0:49St				0.000			
Produzierte Teile	115	18.12	0.69	79.02%	39.556	716.75		

Teileübersicht

10-0005 Werkstattböcke

10-0005 Böcke///Standard_15mm-7mm/Standard Schnitthöhe 65mm/SC

Nr.	Teil / Bezeichnung	Länge mm	Breite mm	Total Erf	Struktur	Kante	Info	LK links	LK rechts	QK oben	QK unten	Nut ...	Nut ...	Nut ...	Nut...	Kunde
<u>LEIMH-FICHTE-40 LEIMHOLZ FICHTE 5000X1230X40 Dicke 40.0 Paket 1</u>																
1.	ZARGE NIEDRIG	1100.0	270.0	7	J	0000	BAZ;...									
2.	ZARGE HOCH	1000.0	270.0	13	J	0000	BAZ;...									
3.	SEITE NIEDRIG	545.0	230.0	13	J	0000	BAZ;...									
4.	SEITE HOCH	835.0	230.0	25	J	0000	BAZ;...									
5.	QUERSTREBE NI...	780.0	230.0	7	J	0000	BAZ;...									
6.	QUERSTREBE H...	680.0	230.0	13	J	0000	BAZ;...									
				78												
<u>BUCHE-27 BUCHE LEIMHOLZ 4100X1250X27 Dicke 27.0 Paket 2</u>																
7.	FUß	400.0	190.0	37	J	0000	BAZ;...									
				37												
Total				115												

Plattenübersicht

10-0005 Werkstattböcke

10-0005 Böcke///Standard_15mm-7mm/Standard Schnitthöhe 65mm/SC

Nr.	Platten	Länge	Breite	Information	Mng in	Mng	Länge	Fläche	Kos...	Total	Parameter	Koste...
		mm	mm		Lager	Verwendet	m	m2	m2	Kosten		Platten
<u>BUCHE-27 BUCHE LEIMHOLZ 4100X1250X27 Dicke 27.0 Paket 2</u>												
2.	BUCHE-LEIM-27...	2490.0	670.0		10	3		5.00	*****	185.18		61.727
						3		5.00		185.18		
<u>LEIMH-FICHTE-40 LEIMHOLZ FICHTE 5000X1230X40 Dicke 40.0 Paket 1</u>												
1.	LEIMH-FICHTE-...	2490.0	1200.0		10	6		17.93	*****	531.57		88.594
						6		17.93		531.57		
Total						9		22.93		716.75		

10-0005 Werkstattböcke

Schnittplanvorschau

10-0005 Böcke///Standard_15mm-7mm/Standard Schnitthöhe 65mm/SQ

<p>Pln:1 Platten:1.LEIMH-FICHTE-40-500123 Mng:2 Materialcode:LEIMH-FICHTE-40 Zyklen:2</p> <table border="1"> <tr><td>SEITE HOCH</td><td>3</td><td>ZARGE HOCH</td></tr> <tr><td>SEITE HOCH</td><td>3</td><td>ZARGE HOCH</td></tr> <tr><td>SEITE HOCH</td><td>3</td><td>ZARGE HOCH</td></tr> <tr><td>SEITE HOCH</td><td>3</td><td>ZARGE HOCH</td></tr> <tr><td>SEITE HOCH</td><td>3</td><td>ZARGE HOCH</td></tr> </table>	SEITE HOCH	3	ZARGE HOCH	SEITE HOCH	3	ZARGE HOCH	SEITE HOCH	3	ZARGE HOCH	SEITE HOCH	3	ZARGE HOCH	SEITE HOCH	3	ZARGE HOCH	<p>Pln:2 Platten:1.LEIMH-FICHTE-40-500123 Mng:1 Materialcode:LEIMH-FICHTE-40 Zyklen:1</p> <table border="1"> <tr><td>ZARGE NIEDRIG</td><td>ZARGE NIEDRIG</td><td></td></tr> <tr><td>ZARGE NIEDRIG</td><td>ZARGE NIEDRIG</td><td></td></tr> <tr><td>ZARGE NIEDRIG</td><td>ZARGE NIEDRIG</td><td></td></tr> <tr><td>ZARGE NIEDRIG</td><td>ZARGE HOCH</td><td></td></tr> </table>	ZARGE NIEDRIG	ZARGE NIEDRIG		ZARGE NIEDRIG	ZARGE NIEDRIG		ZARGE NIEDRIG	ZARGE NIEDRIG		ZARGE NIEDRIG	ZARGE HOCH		<p>Pln:3 Platten:1.LEIMH-FICHTE-40-500123 Mng:1 Materialcode:LEIMH-FICHTE-40 Zyklen:1</p> <table border="1"> <tr><td>6</td><td>6</td><td>ZARGE HOCH</td></tr> <tr><td>6</td><td>6</td><td>ZARGE HOCH</td></tr> <tr><td>6</td><td>6</td><td>ZARGE HOCH</td></tr> <tr><td>6</td><td>6</td><td>ZARGE HOCH</td></tr> <tr><td>6</td><td>6</td><td>ZARGE HOCH</td></tr> </table>	6	6	ZARGE HOCH	6	6	ZARGE HOCH	6	6	ZARGE HOCH	6	6	ZARGE HOCH	6	6	ZARGE HOCH				
SEITE HOCH	3	ZARGE HOCH																																														
SEITE HOCH	3	ZARGE HOCH																																														
SEITE HOCH	3	ZARGE HOCH																																														
SEITE HOCH	3	ZARGE HOCH																																														
SEITE HOCH	3	ZARGE HOCH																																														
ZARGE NIEDRIG	ZARGE NIEDRIG																																															
ZARGE NIEDRIG	ZARGE NIEDRIG																																															
ZARGE NIEDRIG	ZARGE NIEDRIG																																															
ZARGE NIEDRIG	ZARGE HOCH																																															
6	6	ZARGE HOCH																																														
6	6	ZARGE HOCH																																														
6	6	ZARGE HOCH																																														
6	6	ZARGE HOCH																																														
6	6	ZARGE HOCH																																														
<p>Pln:4 Platten:1.LEIMH-FICHTE-40-500123 Mng:1 Materialcode:LEIMH-FICHTE-40 Zyklen:1</p> <table border="1"> <tr><td>SEITE HOCH</td><td>SEITE HOCH</td><td>5</td></tr> <tr><td>SEITE HOCH</td><td>SEITE HOCH</td><td>5</td></tr> <tr><td>SEITE HOCH</td><td>SEITE HOCH</td><td>5</td></tr> <tr><td>SEITE HOCH</td><td>SEITE HOCH</td><td>5</td></tr> <tr><td>SEITE HOCH</td><td>SEITE HOCH</td><td>5</td></tr> </table>	SEITE HOCH	SEITE HOCH	5	SEITE HOCH	SEITE HOCH	5	SEITE HOCH	SEITE HOCH	5	SEITE HOCH	SEITE HOCH	5	SEITE HOCH	SEITE HOCH	5	<p>Pln:5 Platten:1.LEIMH-FICHTE-40-500123 Mng:1 Materialcode:LEIMH-FICHTE-40 Zyklen:1</p> <table border="1"> <tr><td>SEITE HOCH</td><td>SEITE HOCH</td><td>5</td></tr> <tr><td>SEITE HOCH</td><td>SEITE HOCH</td><td>5</td></tr> <tr><td>SEITE HOCH</td><td>6</td><td>6</td></tr> <tr><td>6</td><td>3</td><td>3</td><td>3</td></tr> </table>	SEITE HOCH	SEITE HOCH	5	SEITE HOCH	SEITE HOCH	5	SEITE HOCH	6	6	6	3	3	3	<p>Pln:6 Platten:2.BUCHE-LEIM-27-410125 Mng:2 Materialcode:BUCHE-27 Zyklen:1</p> <table border="1"> <tr><td>FUß</td><td>FUß</td><td>FUß</td><td>FUß</td><td>FUß</td><td>FUß</td></tr> <tr><td>FUß</td><td>FUß</td><td>FUß</td><td>FUß</td><td>FUß</td><td>FUß</td></tr> <tr><td>FUß</td><td>FUß</td><td>FUß</td><td>FUß</td><td>FUß</td><td>FUß</td></tr> </table>	FUß	FUß	FUß	FUß	FUß	FUß	FUß	FUß	FUß	FUß	FUß	FUß	FUß	FUß	FUß	FUß	FUß	FUß
SEITE HOCH	SEITE HOCH	5																																														
SEITE HOCH	SEITE HOCH	5																																														
SEITE HOCH	SEITE HOCH	5																																														
SEITE HOCH	SEITE HOCH	5																																														
SEITE HOCH	SEITE HOCH	5																																														
SEITE HOCH	SEITE HOCH	5																																														
SEITE HOCH	SEITE HOCH	5																																														
SEITE HOCH	6	6																																														
6	3	3	3																																													
FUß	FUß	FUß	FUß	FUß	FUß																																											
FUß	FUß	FUß	FUß	FUß	FUß																																											
FUß	FUß	FUß	FUß	FUß	FUß																																											

Schnittplanvorschau

10-0005 Werkstattböcke

10-0005 Böcke///Standard_15mm-7mm/Standard Schnitthöhe 65mm/SQ

Pln:7 Platten:2.BUCHE-LEIM-27-410125
Mng:1 Materialcode:BUCHHE-27 Zyklen:1

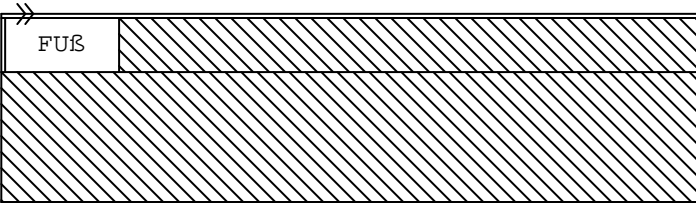

Generalübersicht

10-0005 Werkstattböcke

10-0005 Böcke///Standard_15mm-7mm/Standard Schnitthöhe 65mm/SC

Bezeichnung	Menge	m2	m3	Prozent	Satz	Kosten	Statistik	Wert
Sollteile	115	18.12	0.69	79.02%			Anzahl der Pläne	7
Plusteile / Überteile	0	0.00	0.00	0.00%			Pläne mit Kopfschnitten	2
Reste	0	0.00	0.00	0.00%			Gedrehte Pläne	0
Abfall		4.81	0.16	20.98%			Pläne mit Nachschnitten	0
2. Anschnitt		0.00	0.00	0.00%			Anzahl der Zyklen	8
Platten	9	22.93	0.85	100.00%			Schnittlänge	139.0
							Durchsatz (M3/St)	1.0
							Versch (%Teile)	26.55%
							Versch (%Platten)	20.98%
Verwendete Platten		22.93	0.85	100.00%		716.75		
Verwendete Reste		0.00	0.00	0.00%		0.00		
Erzeugte Reste		0.00	0.00	0.00%	0.000	0.00		
Nettomaterialbedarf		22.93	0.85	100.00%		716.75		
Schnittzeit	0:49St				0.000	0.00		
Produzierte Teile	115	18.12	0.69	79.02%	39.556	716.75		

Teileübersicht

10-0005 Werkstattböcke

10-0005 Böcke///Standard_15mm-7mm/Standard Schnitthöhe 65mm/SG

Nr.	Teil / Bezeichnung	Länge mm	Breite mm	Total Erf	Struktur	Kante	Info	LK links	LK rechts	QK oben	QK unten	Nut ...	Nut ...	Nut ...	Nut...	Kunde
LEIMH-FICHTE-40 LEIMHOLZ FICHTE 5000X1230X40 Dicke 40.0 Paket 1																
1.	ZARGE NIEDRIG	1100.0	270.0	7	J	0000	BAZ;...									
2.	ZARGE HOCH	1000.0	270.0	13	J	0000	BAZ;...									
3.	SEITE NIEDRIG	545.0	230.0	13	J	0000	BAZ;...									
4.	SEITE HOCH	835.0	230.0	25	J	0000	BAZ;...									
5.	QUERSTREBE NI...	780.0	230.0	7	J	0000	BAZ;...									
6.	QUERSTREBE H...	680.0	230.0	13	J	0000	BAZ;...									
				78												
BUCHE-27 BUCHE LEIMHOLZ 4100X1250X27 Dicke 27.0 Paket 2																
7.	FUß	400.0	190.0	37	J	0000	BAZ;...									
				37												
Total				115												

Plattenübersicht

10-0005 Werkstattböcke

10-0005 Böcke///Standard_15mm-7mm/Standard Schnitthöhe 65mm/SC

Nr.	Platten	Länge mm	Breite mm	Information	Mng in Lager	Mng Verwendet	Länge m	Fläche m2	Kos... m2	Total Kosten	Parameter	Koste... Platten
<u>BUCHE-27 BUCHE LEIMHOLZ 4100X1250X27 Dicke 27.0 Paket 2</u>												
2.	BUCHE-LEIM-27...	2490.0	670.0		10	3		5.00	*****	185.18		61.727
						3		5.00		185.18		
<u>LEIMH-FICHTE-40 LEIMHOLZ FICHTE 5000X1230X40 Dicke 40.0 Paket 1</u>												
1.	LEIMH-FICHTE-...	2490.0	1200.0		10	6		17.93	*****	531.57		88.594
						6		17.93		531.57		
Total						9		22.93		716.75		

10-0005 Werkstattböcke

Schnittplanvorschau

10-0005 Böcke///Standard_15mm-7mm/Standard Schnitthöhe 65mm/SQ

<p>Pln:1 Platten:1.LEIMH-FICHTE-40-500123 Mng:2 Materialcode:LEIMH-FICHTE-40 Zyklen:2</p> <table border="1"> <tr><td>SEITE HOCH</td><td>3</td><td>ZARGE HOCH</td></tr> <tr><td>SEITE HOCH</td><td>3</td><td>ZARGE HOCH</td></tr> <tr><td>SEITE HOCH</td><td>3</td><td>ZARGE HOCH</td></tr> <tr><td>SEITE HOCH</td><td>3</td><td>ZARGE HOCH</td></tr> <tr><td>SEITE HOCH</td><td>3</td><td>ZARGE HOCH</td></tr> </table>	SEITE HOCH	3	ZARGE HOCH	SEITE HOCH	3	ZARGE HOCH	SEITE HOCH	3	ZARGE HOCH	SEITE HOCH	3	ZARGE HOCH	SEITE HOCH	3	ZARGE HOCH	<p>Pln:2 Platten:1.LEIMH-FICHTE-40-500123 Mng:1 Materialcode:LEIMH-FICHTE-40 Zyklen:1</p> <table border="1"> <tr><td>ZARGE NIEDRIG</td><td>ZARGE NIEDRIG</td><td></td></tr> <tr><td>ZARGE NIEDRIG</td><td>ZARGE NIEDRIG</td><td></td></tr> <tr><td>ZARGE NIEDRIG</td><td>ZARGE NIEDRIG</td><td></td></tr> <tr><td>ZARGE NIEDRIG</td><td>ZARGE HOCH</td><td></td></tr> </table>	ZARGE NIEDRIG	ZARGE NIEDRIG		ZARGE NIEDRIG	ZARGE NIEDRIG		ZARGE NIEDRIG	ZARGE NIEDRIG		ZARGE NIEDRIG	ZARGE HOCH		<p>Pln:3 Platten:1.LEIMH-FICHTE-40-500123 Mng:1 Materialcode:LEIMH-FICHTE-40 Zyklen:1</p> <table border="1"> <tr><td>6</td><td>6</td><td>ZARGE HOCH</td></tr> <tr><td>6</td><td>6</td><td>ZARGE HOCH</td></tr> <tr><td>6</td><td>6</td><td>ZARGE HOCH</td></tr> <tr><td>6</td><td>6</td><td>ZARGE HOCH</td></tr> <tr><td>6</td><td>6</td><td>ZARGE HOCH</td></tr> </table>	6	6	ZARGE HOCH	6	6	ZARGE HOCH	6	6	ZARGE HOCH	6	6	ZARGE HOCH	6	6	ZARGE HOCH				
SEITE HOCH	3	ZARGE HOCH																																														
SEITE HOCH	3	ZARGE HOCH																																														
SEITE HOCH	3	ZARGE HOCH																																														
SEITE HOCH	3	ZARGE HOCH																																														
SEITE HOCH	3	ZARGE HOCH																																														
ZARGE NIEDRIG	ZARGE NIEDRIG																																															
ZARGE NIEDRIG	ZARGE NIEDRIG																																															
ZARGE NIEDRIG	ZARGE NIEDRIG																																															
ZARGE NIEDRIG	ZARGE HOCH																																															
6	6	ZARGE HOCH																																														
6	6	ZARGE HOCH																																														
6	6	ZARGE HOCH																																														
6	6	ZARGE HOCH																																														
6	6	ZARGE HOCH																																														
<p>Pln:4 Platten:1.LEIMH-FICHTE-40-500123 Mng:1 Materialcode:LEIMH-FICHTE-40 Zyklen:1</p> <table border="1"> <tr><td>SEITE HOCH</td><td>SEITE HOCH</td><td>5</td></tr> <tr><td>SEITE HOCH</td><td>SEITE HOCH</td><td>5</td></tr> <tr><td>SEITE HOCH</td><td>SEITE HOCH</td><td>5</td></tr> <tr><td>SEITE HOCH</td><td>SEITE HOCH</td><td>5</td></tr> <tr><td>SEITE HOCH</td><td>SEITE HOCH</td><td>5</td></tr> </table>	SEITE HOCH	SEITE HOCH	5	SEITE HOCH	SEITE HOCH	5	SEITE HOCH	SEITE HOCH	5	SEITE HOCH	SEITE HOCH	5	SEITE HOCH	SEITE HOCH	5	<p>Pln:5 Platten:1.LEIMH-FICHTE-40-500123 Mng:1 Materialcode:LEIMH-FICHTE-40 Zyklen:1</p> <table border="1"> <tr><td>SEITE HOCH</td><td>SEITE HOCH</td><td>5</td></tr> <tr><td>SEITE HOCH</td><td>SEITE HOCH</td><td>5</td></tr> <tr><td>SEITE HOCH</td><td>6</td><td>6</td></tr> <tr><td>6</td><td>3</td><td>3</td><td>3</td></tr> </table>	SEITE HOCH	SEITE HOCH	5	SEITE HOCH	SEITE HOCH	5	SEITE HOCH	6	6	6	3	3	3	<p>Pln:6 Platten:2.BUCHE-LEIM-27-410125 Mng:2 Materialcode:BUCHE-27 Zyklen:1</p> <table border="1"> <tr><td>FUß</td><td>FUß</td><td>FUß</td><td>FUß</td><td>FUß</td><td>FUß</td></tr> <tr><td>FUß</td><td>FUß</td><td>FUß</td><td>FUß</td><td>FUß</td><td>FUß</td></tr> <tr><td>FUß</td><td>FUß</td><td>FUß</td><td>FUß</td><td>FUß</td><td>FUß</td></tr> </table>	FUß	FUß	FUß	FUß	FUß	FUß	FUß	FUß	FUß	FUß	FUß	FUß	FUß	FUß	FUß	FUß	FUß	FUß
SEITE HOCH	SEITE HOCH	5																																														
SEITE HOCH	SEITE HOCH	5																																														
SEITE HOCH	SEITE HOCH	5																																														
SEITE HOCH	SEITE HOCH	5																																														
SEITE HOCH	SEITE HOCH	5																																														
SEITE HOCH	SEITE HOCH	5																																														
SEITE HOCH	SEITE HOCH	5																																														
SEITE HOCH	6	6																																														
6	3	3	3																																													
FUß	FUß	FUß	FUß	FUß	FUß																																											
FUß	FUß	FUß	FUß	FUß	FUß																																											
FUß	FUß	FUß	FUß	FUß	FUß																																											

10-0005 Werkstattböcke

Schnittplanvorschau

10-0005 Böcke///Standard_15mm-7mm/Standard Schnitthöhe 65mm/SQ

Pln:7 Platten:2.BUCHE-LEIM-27-410125
Mng:1 Materialcode:BUCHHE-27 Zyklen:1

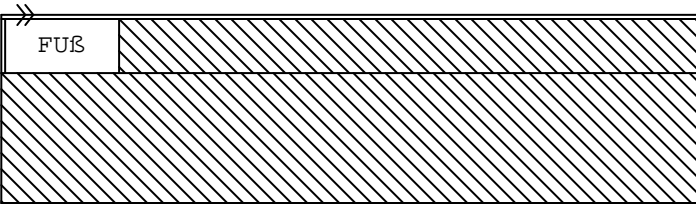

MarkenProduktion

Museumseinrichtungen, Innenausbau, Objekteinrichtungen, Wandsysteme, Showrooms,
CAD-CAM-CNC, Projektierung u. Produktion von Holzkonstruktionen für den Messe- u. Eventbereich



Mühlich GmbH & Co. KG - Heinrich Kahn Straße 59 - 89150 Laichingen

Thalhofer-Holzzentrum
Arbach ob der Starße 15
72793 Pfullingen

Anfrage-Nr.: 5002228

Vorgang-Nr. 10-0005

Laichingen, 28.03.2017

Ihre Zeichen
Beatrice Wienecke

Ihre Fax-Nr.:
07121/9449-12

Unsere Kunden-Nr.:
27120

Diese Anfrage bearbeitet
Christian Scheben

Unsere Telefon - Durchwahl
07333/95018-77

Unsere Zeichen
CS

Unsere Auftrags-Nr.:
10-0005

Sehr geehrte Frau Wienecke,

bitte erstellen Sie uns ein kostenloses und unverbindliches Angebot über folgende Positionen.
In den Angebotspreis sind alle Sonderkosten wie Maut, Mindermengen, Energiekosten etc. einzukalkulieren, sowie Preise für Transport und Verpackung zu benennen.

Pos	St x L / B / D Beschreibung	Artikel	Menge/BE	Preis/BE	G-Preis EUR
1	0 5000,0 / 670,0/ 45,0 Buche ged. Leimholz gezinkt		0,00	_____	_____
2	0 5000,0 / 1200,0/ 40,0 Fichte Leimholz, 1-Schicht mit durchgehenden Lamellen		0,00	_____	_____

Mühlich GmbH & Co. KG
Heinrich-Kahn-Str. 59
89150 Laichingen
+49 (7333) 950 18 - 0
info@muehlich.de

Kreissparkasse Göppingen
IBAN-Nr. DE60 6105 0000 0015 5756 61
SWIFT Code GOPSDE6G
USt-Nr.: 89 079 11501
USt-ID: DE 232514339

Registergericht Ulm HRA 722918
PhG: Mühlich Verwaltungsgesellschaft mbH
Registergericht Ulm HRB 734458
Geschäftsführer: Crispin A. Mühlich

MarkenProduktion

Museumseinrichtungen, Innenausbau, Objekteinrichtungen, Wandsysteme, Showrooms.
CAD-CAM-CNC, Projektierung u. Produktion von Holzkonstruktionen für den Messe- u. Eventbereich



Anfrage-Nr.: 5002228
Thalhofer-Holzzentrum, Pfullingen

Seite 2 von 2

Lieferbedingung: frei Haus.

Zahlungsbedingung: 21 Tage 3% Skonto, 60 Tage rein netto.

Besonderer Hinweis: Diese Anfrage ist gültig auf der Basis unserer allgemeinen Geschäftsbedingungen,
welche im Internet unter www.muehlich.de zur Verfügung stehen.

Mit freundlichen Grüßen

i.A. Christian Scheben

Mühlich GmbH & Co. KG
Heinrich-Kahn-Str. 59
89150 Laichingen
+49 (7333) 950 18 - 0
info@muehlich.de

Kreissparkasse Göppingen
IBAN-Nr. DE60 6105 0000 0015 5756 61
SWIFT Code GOPSDE6G
USt-Nr.: 89 079 11501
USt-ID: DE 232514339

Registergericht Ulm HRA 722918
PhG: Mühlich Verwaltungsgesellschaft mbH
Registergericht Ulm HRB 734458
Geschäftsführer: Crispin A. Mühlich

MarkenProduktion

Museumseinrichtungen, Innenausbau, Objekteinrichtungen, Wandsysteme, Showrooms,
CAD-CAM-CNC, Projektierung u. Produktion von Holzkonstruktionen für den Messe- u. Eventbereich



Mühlich GmbH & Co. KG - Heinrich Kahn Straße 59 - 89150 Laichingen

Thalhofer-Holzzentrum
Zweigniederlassung Pfullingen
Arbach ob der Starße 15
72793 Pfullingen

Bestellung-Nr.: 3009987

Vorgang-Nr. 10-0005

Laichingen, 29.03.2017

Achtung: Bestell-Nr. bei Rückfragen und allen
Belegen angeben.

Ihre Zeichen
Beatrice Wienecke

Ihre Fax-Nr.:
07121/9449-12

Unsere Kunden-Nr.:
27120

Unsere Bestellung bearbeitet
Christian Scheben

Unsere Telefon - Durchwahl
07333/95018-77

Unsere Zeichen
CS

Unsere Auftrags-Nr.:
10-0005

Sehr geehrte Frau Wienecke,

wir bestellen zu unseren AGB's wie folgt:

Fixtermin: 07.04.2017

Pos	St x L / B / D Beschreibung	Artikel	Menge/BE	Preis/BE Rabatt/%	Preis Netto	G-Preis EUR
1	2 5.000 / 670 / 40 Buche ged. Leimholz gezinkt Lieferdatum FIX: 07.04.2017		6,70 m2	43,50	43,50	291,45
2	3 5.000 / 1.200 / 40 Fichte Leimholz Möbelqualität 1-Schicht mit durchgehenden Lamellen Lieferdatum FIX: 07.04.2017		18,00 m2	26,60	26,60	478,80

Gesamtbetrag netto: 770,25

Mühlich GmbH & Co. KG
Heinrich-Kahn-Str. 59
89150 Laichingen
+49 (7333) 950 18 - 0
info@muehlich.de

Kreissparkasse Göppingen
IBAN-Nr. DE60 6105 0000 0015 5756 61
SWIFT Code GOPSDE6G
USt-Nr.: 89 079 11501
USt-ID: DE 232514339

Registergericht Ulm HRA 722918
PhG: Mühlich Verwaltungsgesellschaft mbH
Registergericht Ulm HRB 734458
Geschäftsführer: Crispin A. Mühlich

MarkenProduktion

Museumseinrichtungen, Innenausbau, Objekteinrichtungen, Wandsysteme, Showrooms,
CAD-CAM-CNC, Projektierung u. Produktion von Holzkonstruktionen für den Messe- u. Eventbereich



Bestellung-Nr.: 3009987
Thalhofer-Holzzentrum, Pfullingen

Seite 2 von 2

Lieferbedingung: frei Haus.

Zahlungsbedingung: 21 Tage 3% Skonto, 60 Tage rein netto.

Besonderer Hinweis: Diese Bestellung ist gültig auf der Basis unserer allgemeinen Geschäftsbedingungen, welche im Internet unter www.muehlich.de zur Verfügung stehen.

Preisgültigkeit: Es gelten die oben angegebenen Preise, sofern von Ihnen keine anderslautende Nachricht kommt.

Mit freundlichen Grüßen

i.A. Christian Scheben

Mühlich GmbH & Co. KG
Heinrich-Kahn-Str. 59
89150 Laichingen
+49 (7333) 950 18 - 0
info@muehlich.de

Kreissparkasse Göppingen
IBAN-Nr. DE60 6105 0000 0015 5756 61
SWIFT Code GOPSDE6G
USt-Nr.: 89 079 11501
USt-ID: DE 232514339

Registergericht Ulm HRA 722918
PhG: Mühlich Verwaltungsgesellschaft mbH
Registergericht Ulm HRB 734458
Geschäftsführer: Crispin A. Mühlich

Thalhofer-Holzzentrum
Pfullingen
Arbach ob der Straße 15
72793 Pfullingen

Fon: 071 21 - 94 49 - 0
Fax: 071 21 - 94 49 - 11/12
thalhofer-pf@thalhofer.de
www.thalhofer.de

Thalhofer-Gruppe
nachhaltig · zuverlässig · innovativ



TEL: 07333/9501850 FAX: 07333/9501851
Thalhofer-Holzzentrum · Arbach ob der Str. 15 · 72793 Pfullingen
Zweignld. Pfullingen der Fa. Georg Thalhofer OHG

Mühlich GmbH & Co. KG

Heinrich-Kahn-Str. 59

89150 Laichingen

AUFTRAGSBESTÄTIGUNG Datum

Nummer 37863/00/17 29.03.17
Kunden-Nr.: 27120
Sachbearb.: Fr. Wienecke
- Telefon : 07121/9449-21
- Fax : 07121/9449-12
- Mail : b.wienecke@thalhofer.de

Betreff: # 3009987

BTR NL LAG VAL UST RG UA Seite
001 070 070 072 1 1

Wir danken für den uns erteilten Auftrag, den wir zu unseren allgemeine
Verkaufs- und Lieferbedingungen wie folgt bestätigen:

Pos	Artikelnr.	Bezeichnung	Länge/Breite/Stärke	Stück	Menge	Preis	Wert EUR
-----	------------	-------------	---------------------	-------	-------	-------	----------

Anlieferung: Patten mit 8mm und dünner, immer mit Unterlagsplatte
Warenannahme Freitags bis 14.00 Uhr

0020	101160400067000 UA 1	Buche ged. Leimholz gezinkt	500,0 cm 67,0 cm	40,0 mm			
		1-Schicht keilgezinkte Lamellen A/B, D3 verleimt					
				2	6,70 QM	43,50	291,45

0030	104290400500000 UA 1	Fichte Leimholz Möbelqualität	500,0 cm 120,0 cm	40,0 mm			
		1-Schicht mit durchgehenden Lamellen, AW verleimt - SWP/1					
				1	6,00 QM	26,60	159,60

bitte Pos. 30 nach Pfullingen

Es gelten unsere Allgemeinen Lieferungs- und
Zahlungsbedingungen für den Holzhandel (ALZ).
Diese finden Sie im Internet: www.thalhofer.de unter "AGB"
Gerne senden wir Ihnen die ALZ auch in Textform zu.

Nettowert	EUR	451,05
19,00 % Mwst	EUR	85,70
Bruttowert	EUR	536,75

Preise : Netto + gesetzl. MwSt
Liefertermin : ca. 07.04.17
Zahlung : innerh. 21 Tage mit 3 % Skonto, innerh. 60 Tage netto,

Mit freundlichen Grüßen
Georg Thalhofer OHG

Bank:
BW Bank
IBAN: DE71 6005 0101 0004 2032 43
BIC: SOLADEST600

Registergericht: Amtsgericht Memmingen
HRA: 4057 · Sitz Deisenhausen
USt-IdNr.: DE 128458754